

**МІНІСТЕРСТВО ОСВІТИ І НАУКИ УКРАЇНИ
НАЦІОНАЛЬНИЙ УНІВЕРСИТЕТ ВОДНОГО ГОСПОДАРСТВА
ТА ПРИРОДОКОРИСТУВАННЯ**

ТОЦЬКА ОЛЕСЯ ЛЕОНТІЇВНА



УДК 378.018(477):005(043.3)

УПРАВЛІННЯ РОЗВИТКОМ ВИЩОЇ ОСВІТИ В УКРАЇНІ

Спеціальність 08.00.03 – економіка та управління
національним господарством

АВТОРЕФЕРАТ
дисертації на здобуття наукового ступеня
доктора економічних наук

Рівне – 2021

Дисертацією є рукопис.

Роботу виконано у Волинському національному університеті імені Лесі Українки Міністерства освіти і науки України, м. Луцьк.

Науковий консультант: доктор економічних наук, професор
Павліха Наталія Володимирівна,
Волинський національний університет
імені Лесі Українки
Міністерства освіти і науки України,
професор кафедри міжнародних економічних
відносин та управління проектами.

Офіційні опоненти: доктор економічних наук, професор
Хаустова Вікторія Євгенівна,
Науково-дослідний центр індустріальних проблем
розвитку НАН України,
в. о. заступника директора з наукової роботи;

доктор економічних наук, професор
Коваль Віктор Васильович,
Південний науковий центр Національної академії
наук України і Міністерства освіти і науки
України,
в. о. директора;

доктор економічних наук, професор
Мойсеєнко Ірина Павлівна,
Львівський державний університет внутрішніх
справ МВС України,
професор кафедри фінансів та обліку.

Захист дисертації відбудеться «26» квітня 2021 р. о 11 год. на засіданні спеціалізованої вченої ради Д 47.104.03 у Національному університеті водного господарства та природокористування Міністерства освіти і науки України за адресою: 33028, м. Рівне, вул. Соборна, 11, ауд. 103 (конференц-зала).

З дисертацією можна ознайомитись у бібліотеці Національного університету водного господарства та природокористування за адресою: 33002, м. Рівне, вул. Олекси Новака, 75.

Автореферат розіслано «25» березня 2021 р.

Вчений секретар
спеціалізованої вченої ради



Н. Б. Кушнір

ЗАГАЛЬНА ХАРАКТЕРИСТИКА РОБОТИ

Актуальність теми дослідження. У документі «Світова декларація про вищу освіту двадцять першого століття: візія та дія» (м. Париж, 1998), прийнятому на Всесвітній конференції з питань вищої освіти, зазначено, що вища освіта довела життєздатність впродовж століть та здатність змінюватись і сприяти прогресу в суспільстві. Вища освіта є важливим компонентом культурного, соціально-економічного й екологічно стійкого розвитку націй і громад.

Відповідно до спільної декларації Міністрів освіти Європи «Європейський простір у сфері вищої освіти», в умовах приєднання України до Болонського процесу в 2005 р. та інтеграції до Європейського освітнього простору, вирішення проблеми удосконалення управління розвитком вищої освіти як важливої сфери національного господарства потребує якісно нових змін та обґрунтування стратегічних напрямів подальшого розвитку. В умовах пандемічної кризи посилюються виклики та зростають загрози для функціонування системи освіти. Це обумовило необхідність наукового обґрунтування організаційних та економічних засад управління розвитком вищої освіти. Управління розвитком вищої освіти в Україні набуває актуальності задля забезпечення її якісного зростання та виступає засобом реалізації євроінтеграційних орієнтирів країни.

Питанням розвитку національної економіки знань та вищої освіти присвячено праці таких науковців, як Л. Безтелесна, В. Білозубенко, В. Геєць, Я. Дибчинська, В. Іванова, О. Іляш, Л. Квасній, О. Мельникова, О. Набатова, Н. Павліха, Н. Подлужна, М. Поляков, О. Романовський, В. Рубан, О. Сазонець, В. Семиноженко, Л. Семів, Г. Терещенко, І. Ханін, В. Хаустова, О. Чубукова, І. Шавкун, О. Щербан та ін. Теоретико-методологічні й прикладні положення управління розвитком вищої освіти та її фінансово-інвестиційного забезпечення досліджені в наукових працях таких українських учених, як Т. Боголіб, М. Вергун, О. Гринькевич, І. Дейнега, О. Жегус, В. Коваль, І. Кочарян, О. Кратт, С. Лондар, Н. Мамонтова, І. Мойсеєнко, Н. Савіна, В. Ткач й ін. Проблемою аналізу ефективності та якості вищої освіти займалися такі зарубіжні вчені, як Т. Агасісті, С. Блекфорд, Г. Болдвін, П. Вермеулен, Х. Відаль, Ф. Генард, Р. Джеймс, Ф. Кітагава, Дж. Маріно, М. Мартін, С. Міньо-Жерар, Х.-Г. Мора, А. Л. де Олівейра, Ш. Паріх, Д. Розевер, М. Стефан, У. Тейхлер, М. Е. де Фрейтас.

Однак попри значний обсяг публікацій із дослідженої тематики, залишаються недостатньо розробленими питання удосконалення управління розвитком вищої освіти в Україні в контексті інтеграції до Європейського освітнього простору як у науковому, так і прикладному аспектах. Це потребує теоретико-методологічного обґрунтування та розробки практичних рекомендацій щодо організаційного й економічного забезпечення управління розвитком вищої освіти. Наведені положення зумовили актуальність, наукову та практичну цінність дисертаційної роботи, основні цілі й завдання дослідження.

Зв'язок роботи з науковими програмами, планами, темами. Наукові результати дисертаційної роботи отримано в процесі безпосередньої участі авторки у виконанні держбюджетних тем: «Єврорегіон “Буг”: передумови та стратегічні пріоритети сталого просторового розвитку» (державний реєстраційний номер 0109U000580), де дисертанткою розкрито стратегічні напрями вдосконалення управління розвитком вищої освіти в Україні; «Єврорегіон “Буг”: ринкова трансформація в умовах міжрегіональної інтеграції» (державний реєстраційний номер 0111U002147), у рамках якої побудовано моделі розвитку освітньої, наукової та фінансово-інвестиційної компонент вищої освіти; «Інноваційні форми активізації бізнесу в умовах європейської інтеграції» (державний реєстраційний номер 0115U002350), де проаналізовано розвиток вітчизняної вищої освіти; «Регіональні ринки в умовах європейської інтеграції» (державний реєстраційний номер 0118U001094), у якій розкрито європейський досвід оплати праці у сфері вищої освіти; «Безпека сталого розвитку регіонів та територіальних громад України на засадах інклюзивного зростання» (державний реєстраційний номер 0120U102632), у рамках якої визначено роль і місце вищої освіти у формуванні національної економіки знань.

Мета та завдання дослідження. *Метою* дисертаційної роботи є обґрунтування теоретико-методологічних засад і концептуальних підходів щодо вдосконалення управління розвитком вищої освіти в Україні та розробка рекомендацій щодо організаційного й економічного забезпечення цього процесу в умовах інтеграції до Європейського освітнього простору.

Для досягнення зазначеної мети поставлено та виконано такі *завдання*:

- визначити роль і місце вітчизняної вищої освіти у формуванні національної економіки знань;
- дослідити генезу теорії управління розвитком вищої освіти;
- охарактеризувати Європейський простір вищої освіти;
- обґрунтувати концептуальні засади управління розвитком вищої освіти в Україні в контексті функціонування Європейського освітнього простору;
- сформулювати методологічні основи управління розвитком вищої освіти в Україні в умовах інтеграції до Європейського освітнього простору;
- запропонувати методичні підходи до діагностики управління розвитком вищої освіти;
- проаналізувати розвиток вищої освіти в Україні;
- охарактеризувати наукове середовище розвитку вищої освіти в Україні;
- здійснити аналіз фінансово-інвестиційного забезпечення розвитку вищої освіти в Україні;
- провести прогнозне моделювання освітньої компоненти розвитку вищої освіти;
- здійснити моделювання наукового середовища розвитку вищої освіти;
- побудувати моделі фінансово-інвестиційного забезпечення розвитку вищої освіти в Україні;
- провести стратегування розвитку вищої освіти в Україні в умовах інтеграції до Європейського освітнього простору;

- удосконалити механізм фінансово-інвестиційного забезпечення розвитку вищої освіти в Україні;
- розробити рекомендації щодо оплати праці у сфері освіти з урахуванням європейського досвіду.

Об’єкт дослідження – процеси управління розвитком вищої освіти в Україні.

Предметом дослідження є теоретичні, методологічні та практичні засади управління розвитком вищої освіти в Україні в умовах інтеграції до Європейського освітнього простору.

Методи дослідження. Теоретичну та методологічну основу дослідження становлять фундаментальні положення сучасної економічної теорії, класичні та сучасні теорії розвитку національного господарства. Теоретичний аналіз наукових джерел зумовив міждисциплінарний підхід до дослідження розвитку вищої освіти як сфери національного господарства. Розробка теоретико-методологічних положень і прикладних засад управління розвитком вищої освіти в Україні здійснювалася на основі системного підходу, який дозволив комплексно розглянути управління розвитком вищої освіти як цілісну систему взаємопов’язаних і взаємодіючих компонентів.

У процесі дослідження використано загальноприйняті в економічній науці методи: *наукової абстракції* – для визначення мети, завдань і формулювання висновків; *монографічний, історико-логічний, діалектичний, аналізу та синтезу* – для окреслення генези теорії управління розвитком вищої освіти (п. 1.2) та процесу формування Європейського простору вищої освіти (ЄПВО) (п. 1.3); *теорія систем* – для формування методології управління розвитком вищої освіти в Україні на основі тріадного підходу (п. 2.2); *порівняння* – для компаративного аналізу статистичних профілів країн ЄПВО щодо освіти, науки, фінансів (пп. 3.1–3.3, 4.1, 5.3); *SWOT-аналіз* – для виявлення сильних і слабких сторін, а також можливостей і загроз системи вищої освіти в Україні (п. 3.1); *головних компонент* – для компонентного аналізу розвитку вищої освіти (п. 3.1); *критичного шляху* – для планування проектів проведення вступної кампанії у закладах вищої освіти (ЗВО) (п. 3.1) та Всеукраїнського конкурсу студентських наукових робіт (п. 3.1), підготовки доктора філософії й доктора наук (п. 3.2); *ABC-аналіз* – для діагностики вступної кампанії ЗВО (п. 3.1) та проведення Всеукраїнської студентської олімпіади (п. 3.1); *кластерний аналіз* – для групування регіонів України за показниками науково-інноваційної діяльності (п. 3.2); *дерево рішень* – для атестації аспірантів/докторантів (п. 3.2), визначення оптимальної вартості підготовки фахівців у ЗВО з урахуванням цін конкурентів (п. 3.3); *структурний аналіз* – для характеристики структури видатків держбюджету на Міністерства освіти і науки (МОН) України, підготовку кадрів ЗВО та забезпечення діяльності їх баз практики (п. 3.3), а також доходів і видатків ЗВО України, Польщі, Канади (п. 5.2); *побудови інтегрального показника* – для інтегрального аналізу інвестування в економіку України (п. 3.3); *екстраполяції трендів* – для прогнозування освітньої компоненти (п. 4.1) та наукового середовища (п. 4.2) розвитку вищої освіти в Україні, держбюджетного фінансування ЗВО України

та заробітної плати освітян (п. 4.3); *імовірно-автоматного моделювання* – для імітації динаміки показників надходжень, витрат, залишків коштів на казначейських рахунках ЗВО (п. 4.3); *нечітких множин* – для прогнозування інвестицій в освіту України (п. 4.3).

Інформаційною базою дослідження слугували нормативно-правові акти ЄПВО; законодавчі та нормативні акти Верховної Ради України, Кабінету Міністрів України, Президента України, МОН України, Міністерства праці та соціальної політики України, Міністерства економіки України, Міністерства фінансів України; статистичні дані Державної служби статистики України, статистичних служб країн світу; звітно-аналітична інформація вітчизняних і міжнародних організацій; наукові праці вітчизняних і зарубіжних авторів у сфері управління розвитком вищої освіти; результати власних досліджень автора.

Наукова новизна отриманих результатів й особистий внесок дисертанта полягають у розробленні теоретико-методологічних засад управління розвитком вищої освіти в Україні в умовах інтеграції до Європейського освітнього простору.

До вагомих результатів дослідження, що відображають наукову новизну, розкривають зміст дисертаційної роботи та винесені на захист, належать:

вперше:

– запропоновано концепцію управління розвитком вищої освіти в Україні в умовах інтеграції до Європейського освітнього простору, що передбачає формування системи управління розвитком вищої освіти у вигляді сферичних хвиль, кожену з яких визначено як сукупність певних однорідних елементів (фаз, рівнів, стейкхолдерів, сфер або учасників освітнього процесу), на які здійснюється цілеспрямований управлінський вплив з відповідного управлінського центру (керівництва ЗВО) з метою досягнення стратегічних, тактичних і оперативних цілей ЗВО; задля залучення до продуктивної й ефективної співпраці максимальної кількості зацікавлених осіб;

– обґрунтовано методологічні засади управління розвитком вищої освіти в Україні в умовах інтеграції до Європейського освітнього простору, які полягають у формуванні наукового підґрунтя застосування тріадного підходу (системного, ситуаційного, процесного) до запровадження організаційно-економічного механізму управління розвитком вищої освіти, що передбачає взаємодію суб'єктів і об'єктів вищої освіти за певними принципами у різних сферах діяльності на окремих фазах й етапах з використанням визначених методів і процедур через отримання результатів (освітні, наукові, організаційні, фінансово-економічні інновації) задля досягнення встановлених цільових орієнтирів;

– запропоновано методику моделювання фінансового забезпечення ЗВО за показниками надходжень, витрат, залишків коштів на казначейських рахунках на основі формування п'яти характеристик (вектора початкових станів, матриці алфавітів, системи функцій виходів, таблиці умовних функціоналів-переходів, системи розподілів незалежних випадкових величин), що дозволяє імітувати їх динаміку, прогнозувати та планувати рух грошей;

удосконалено:

– методичний підхід до комплексної діагностики управління розвитком вищої освіти шляхом виокремлення послідовних етапів, який, на відміну від наявних, базується на аналізі системи вищої освіти, наукового середовища та фінансово-інвестиційного забезпечення її розвитку; оцінці ефективності управління вищою освітою за її освітньою, науковою, фінансовою компонентами; моделюванні розвитку вищої освіти за допомогою побудови прогнозних моделей цих компонент; стратегуванні розвитку вищої освіти, що дає можливість об'єктивно та комплексно оцінити ефективність управління розвитком вищої освіти, розробити стратегічні напрями і рекомендації щодо вдосконалення системи її управління;

– методику побудови трапецієподібних нечітких інтервалів для абсолютних і відносних показників капітальних інвестицій в освіту, що, на відміну від інших, дозволяє визначити нижні та верхні межі їх оптимістичних і песимістичних оцінок з урахуванням середніх арифметичних значень ланцюгових темпів зростання обсягів капітальних інвестицій в освітню сферу України;

– стратегічний підхід у сфері управління розвитком вищої освіти в Україні, який, на відміну від інших, передбачає реалізацію комплексу заходів за освітньо-соціальним, науково-інноваційним, фінансово-інвестиційним стратегічними напрями розвитку вищої освіти в Україні; та формування стратегій розвитку ЗВО залежно від їх конкурентної позиції;

– механізм фінансово-інвестиційного забезпечення розвитку вищої освіти в Україні в умовах інтеграції до Європейського освітнього простору, який, на відміну від наявних, є відкритою динамічною інтегрованою багаторівневою системою взаємодії суб'єктів фінансово-інвестиційного забезпечення, що ґрунтується на комплексному застосуванні інструментів і заходів для досягнення цільових орієнтирів на мега-, макро-, мезо- та мікрорівнях – формування світового освітнього простору; перехід країни до економіки, заснованій на знаннях; фінансово-інвестиційне забезпечення освітньо-наукового розвитку регіонів; збільшення фінансових надходжень для розвитку окремих ЗВО;

набули подальшого розвитку:

– понятійно-категоріальний апарат дослідження процесу управління розвитком вищої освіти в частині уточнення та конкретизації дефініцій «вища освіта», «управління розвитком вищої освіти в умовах інтеграції до Європейського освітнього простору», «система управління розвитком вищої освіти в умовах інтеграції до Європейського освітнього простору», «інституційне середовище вищої освіти», «організаційна структура ЗВО», «кон'юнктура ринку освітніх послуг», «стратегія ЗВО». Управління розвитком вищої освіти в умовах інтеграції до Європейського освітнього простору розглянуто як цілеспрямований вплив суб'єктів управління вищою освітою на об'єкти управління з метою підвищення її якості в умовах інтеграції до Європейського освітнього простору задля поступального входження в світовий освітній простір;

– систематизація наукових підходів до управління розвитком вищої освіти, що дозволяє виокремити етапи її формування на основі причинно-наслідкових зв'язків, фокус дослідження згідно основних положень наукових шкіл менеджменту, намітити перспективні шляхи вдосконалення сфер діяльності ЗВО й обґрунтувати стратегічні напрями розвитку цієї складової нематеріального виробництва національної економіки;

– методичний підхід до аналізу й оцінки ефективності управління освітньою компонентою ЗВО на основі побудови критичного шляху для управління часом і змістом робіт при реалізації різноманітних освітніх проєктів та застосування ABC-аналізу до їх результатів, що дає змогу оптимізувати процеси проєктного управління в сфері вищої освіти;

– застосування проєктного підходу та неформального методу системного аналізу для розробки заходів покращення науково-інноваційного середовища вищої освіти в частинах підготовки докторів філософії (PhD) в аспірантурі як освітньо-наукових проєктів і докторів наук у докторантурі як наукових проєктів, та атестації аспірантів/докторантів;

– формування механізму підвищення ефективності управління фінансовим забезпеченням розвитку ЗВО в частині побудови дерева рішень для визначення оптимальної ціни підготовки фахівців вищої освіти за певною спеціальністю з урахуванням цінової політики конкуруючих вишів на місцевому рівні;

– пропозиції фінансово-інвестиційного забезпечення розвитку вищої освіти, в основу яких покладено світовий досвід щодо диверсифікації джерел фінансування, залучення фондів і грантів, диверсифікації продукції, зменшення видатків споживання, збільшення видатків розвитку тощо;

– наукові основи імплементації європейського досвіду стимулювання в освітній сфері в частині обґрунтування необхідності вдосконалення оплати праці на основі рекомендованого вектора послідовного зростання заробітної плати до рівня країн Європейського союзу.

Практичне значення одержаних результатів. Теоретико-методологічні положення та висновки, сформульовані в дисертації, доведено до рівня методичних розробок і прикладних рекомендацій, запровадження яких дозволить удосконалити систему управління розвитком вищої освіти в Україні.

Основні теоретичні висновки, науково-практичні рекомендації автора впроваджено в роботу ДНУ «Інститут освітньої аналітики» Міністерства освіти і науки України (довідка № 04-25/320 від 02.12.2020 р.); Управління економічного розвитку та торгівлі Волинської обласної державної адміністрації (довідка № 431/03-12/2-20 від 01.09.2020 р.) при розробці пропозицій щодо вдосконалення організаційно-економічного забезпечення управління розвитком вищої освіти в Україні.

Результати дослідження впроваджено в навчальний процес Волинського національного університету імені Лесі Українки під час підготовки навчально-методичних матеріалів, проведення лекційних і практичних занять із таких дисциплін як «Стратегічний аналіз», «Менеджмент», «Організація праці

менеджера», «Система прийняття управлінських рішень», «Інформаційні системи і технології у фінансах», «Інформаційні технології в галузі (ОДБ, клієнт-банк)», «Системи обробки економічної інформації», «Сучасні інформаційні технології в професійній діяльності», «Прикладне інформаційно-аналітичне забезпечення управління проектами», а також у керівництві студентськими науково-дослідними роботами (довідка № 03-28/01/1312^a від 12.06.2020 р.).

Матеріали дисертаційної роботи увійшли до складу двох навчальних посібників, що рекомендовано МОНМС і МОН України (лист № 1/11-6123 від 03.05.2012 р.; лист 1/11-10162 від 17.06.2013 р.).

Окремі положення та висновки дисертації використано в навчальному процесі Волинського інституту імені В'ячеслава Липинського Приватного акціонерного товариства «Вищий навчальний заклад «Міжрегіональна Академія управління персоналом» (довідка № 02-12/66 від 23.10.2020 р.), Львівського національного університету імені Івана Франка (довідка № 4105-Н від 22.12.2020 р.).

Особистий внесок здобувача. Всі наукові результати, викладені в дисертації, одержані автором особисто. З наукових праць, опублікованих у співавторстві, використані лише ті ідеї та положення, які є результатом особистих досліджень автора.

Апробація результатів дисертації. Основні результати та положення дисертаційної роботи висвітлено на 44 міжнародних і всеукраїнських наукових, науково-практичних і науково-методичній конференціях: «Проблеми ринкової трансформації економіки регіону» (м. Вінниця, 2010 р.), «Перспективи розвитку економіки України: теорія, методологія, практика» (м. Луцьк, 2010, 2016–2020 рр.), «Актуальні проблеми та перспективи розвитку економіки України» (м. Луцьк, 2010, 2018–2019 рр.), «LXVII наукова конференція професорсько-викладацького складу, аспірантів, студентів та працівників відокремлених структурних підрозділів Національного транспортного університету» (м. Київ, 2011 р.), «Автоматизовані системи управління підприємством з використанням програмного забезпечення СП “ПАРУС – Україна”: стан, проблеми, перспективи» (м. Донецьк, 2011–2012 рр.), «Наукова спадщина професора Злупка С. М. у світлі формування сучасної парадигми економічної науки в Україні» (м. Львів, 2011 р.), «Стан та перспективи інноваційно-інвестиційного розвитку міста Луцька» (м. Луцьк, 3 лют., 24 жовт. 2012 р.), «Моніторинг стану інноваційного розвитку суб'єктів господарювання та визначення пріоритетів інвестиційно-інноваційної політики в умовах обмежених фінансових ресурсів» (м. Луцьк, 2012 р.), «Науковий парк та інноваційна інфраструктура університету як основа розвитку освіти та науки» (м. Луцьк, 2013 р.), «Теорія та практика менеджменту» (м. Луцьк, 2016, 2020 рр.), «Теорія та практика менеджменту безпеки» (Луцьк, 2017–2019 рр.), «Сучасні технології менеджменту» (м. Луцьк, 2017–2018 рр.), «Актуальні проблеми управління соціально-економічними системами» (м. Луцьк, 2017–2019 рр.), «Глобальні аспекти світового господарства та міжнародних відносин в умовах нестабільності економіки» (м. Ченстохова, Польща, 2018 р.), «Сучасні

тренди міжнародних економічних відносин & Управління проєктами Європейського Союзу» (м. Луцьк, 2018 р.), «Соціально-компетентне управління корпораціями в умовах поведінкової економіки» (м. Луцьк, 2018, 2020 рр.), «Сучасні тренди підготовки фахівців з управління проєктами та програмами» (м. Луцьк, 2019 р.), «Третій рівень освіти в Україні: становлення та тенденції» (м. Луцьк – с. Світязь, 2019 р.), «Інноваційний розвиток та безпека підприємства в умовах неоіндустріального суспільства» (м. Луцьк, 2019 р.), «Актуальні проблеми розвитку природничих та гуманітарних наук» (м. Луцьк, 2019 р.), «Актуальні проблеми сучасної економіки та підприємництва» (м. Покровськ, 2020 р.), «Менеджмент освіти в контексті трансформаційних перетворень в суспільстві» (м. Маріуполь, 2020 р.), «Актуальні проблеми маркетингового менеджменту в умовах інноваційного розвитку економіки» (м. Луцьк, 2020 р.), «Актуальні проблеми теорії і практики менеджменту в контексті євроінтеграції» (м. Рівне, 2020 р.), «Інформаційне суспільство та сталий розвиток» (м. Одеса, 2020 р.), «Проблеми математичного моделювання» (м. Кам'янське, 2020 р.), «Реформа освіти в Україні. Інформаційно-аналітичне забезпечення» (м. Київ, 2020 р.), «Розвиток економіки та бізнес-адміністрування: наукові течії та рішення» (м. Київ, 2020 р.).

Публікації. Основні положення та результати дисертації опубліковано в 84 працях, із яких 78 одноосібні, з поміж них: 1 одноосібна монографія; 3 колективні монографії; 2 навчальні посібники; 32 статті у наукових фахових виданнях України (з них 9 – у виданнях, включених до міжнародних наукометричних баз даних); 4 статті в зарубіжних виданнях, включених до міжнародних наукометричних баз даних; 38 – публікації апробаційного характеру; 4 публікації – в інших виданнях. Загальний обсяг публікацій становить 87,54 друк. арк., з них особисто здобувачу належить 86,53 друк. арк.

Структура та обсяг дисертації. Дисертаційна робота складається зі вступу, п'ятих розділів, висновків, списку використаних джерел і додатків. Загальний обсяг дисертації становить 617 сторінок, у тому числі основна частина – 360 сторінок. Дисертація містить 72 таблиці і 81 рисунок, з яких 54 таблиці та 62 рисунки по тексту, 18 таблиць і 19 рисунків на окремих 41 сторінці; 24 додатки на 120 сторінках. Список використаних джерел налічує 631 найменування на 69 сторінках.

ОСНОВНИЙ ЗМІСТ ДИСЕРТАЦІЇ

У вступі обґрунтовано актуальність теми, визначено мету, завдання, об'єкт, предмет і методи дослідження, розкрито наукову новизну та практичне значення отриманих результатів, наведено дані про апробацію матеріалів дисертації та публікації, вказано структуру й обсяг дисертації.

У першому розділі «Теоретичні основи управління розвитком вищої освіти в Україні в умовах інтеграції до Європейського освітнього простору» визначено роль і місце вітчизняної вищої освіти у формуванні національної економіки знань; досліджено генезу теорії управління розвитком вищої освіти; охарактеризовано Європейський простір вищої освіти.

Задля визначення ролі та місця вищої освіти у формуванні національної економіки знань розкрито суть поняття «економіка знань» і структуру індексів

економіки знань Світового Банку, Європейського банку реконструкції та розвитку (ЄБРР). Виявлено, що складовою частиною першого індексу є система освіти та підготовки кадрів, другого – навички для інновацій. На підставі вивчення й узагальнення наукових поглядів на роль *вищої освіти*, запропоновано розглядати її як суспільно значиме багатогранне явище, що включає такі елементи: капітал, метод, механізм, об'єкт, основа, процес, результат, рівень, суб'єкт, сукупність, сфера, форма/спосіб, ціль, чинник/фактор. Індекс економіки знань ЄБРР для України (4,29 з 10) засвідчує її готовність перейти до економіки знань на рівні нижче середнього.

За результатами систематизації теорії управління розвитком вищої освіти в Україні виокремлено три послідовні етапи: 1) із середнім рівнем активності досліджень (до 2004 р.); 2) з високим рівнем активності досліджень після приєднання України до Болонського процесу (2005–2012 рр.); 3) з активністю наукового пошуку на рівні вище середнього (2013–2019 рр.). Узагальнення досліджень вітчизняних науковців дозволило ствердити, що фокус наукових пошуків був зосереджений на управлінні розвитком фінансової, маркетингової та науково-інноваційної сфер діяльності ЗВО, хоча в поле зору дослідників потрапляли і господарська, економічна, інвестиційна, інформаційно-аналітичне забезпечення, міжнародна, облікова, освітня, профорієнтаційна, соціальна та сфера управління персоналом (рис. 1). Найчастіше науковцями застосовувалися підходи таких шкіл менеджменту, як нова емпірична, «нова школа» та кількісна школа управління.

Управління розвитком вищої освіти в умовах інтеграції до Європейського освітнього простору розглянуто як цілеспрямований вплив суб'єктів управління вищою освітою на об'єкти управління з метою підвищення її якості в умовах інтеграції до Європейського освітнього простору задля поступального входження в світовий освітній простір. Визначено принципи управління розвитком вищої освіти: цілеспрямованості, відкритості та прозорості, спланованості, обґрунтованості, компетентності, доступності, наступності, сталого розвитку, державної підтримки, державно-приватного партнерства, міжнародної інтеграції. Охарактеризовано сфери діяльності ЗВО: господарську, економічну, інвестиційну, інформаційно-аналітичне забезпечення, маркетингову, міжнародну, науково-інноваційну, облікову, освітню, профорієнтаційну, соціальну, управління персоналом, фінансову. Розкрито фази управління розвитком вищої освіти: цілепокладання, облік, аналіз, прогнозування, планування, організація, мотивація, контроль, координація, регулювання.

Доведено, що для обґрунтування методологічних засад управління розвитком вищої освіти в Україні в умовах інтеграції до Європейського освітнього простору необхідним є врахування пріоритетів Європейського простору вищої освіти (ЄПВО) на всіх рівнях управління вищою освітою, до яких віднесено трирівневу систему вищої освіти, визнання ступенів і термінів навчання, забезпечення якості навчання та викладання, мобільність учасників навчального процесу, навчання впродовж життя, сприяння працевлаштуванню випускників, стимулювання досліджень та інновацій.



Рис. 1. Структурна схема дослідження управління розвитком вищої освіти в Україні

Аналіз нормативно-правової літератури з питань управління розвитком освітньої діяльності в межах ЄПВО дозволив виявити тривалість процесу формування цього простору. Дослідження особливостей функціонування систем вищої освіти в окремих країнах Європейського Союзу дало змогу ідентифікувати відмінності у типах ЗВО, ступені важливості для керівництва цих держав окремих елементів студентоцентрованого навчання, а також зовнішніх оцінок якості. Визначено, що рівень освіти суттєво впливає на рівень економічної активності населення України: найбільша економічна активність спостерігається серед осіб, які мають повну вищу освіту.

У другому розділі **«Методологічні засади управління розвитком вищої освіти в Україні в умовах інтеграції до Європейського освітнього простору»** обґрунтовано концептуальні засади управління розвитком вищої освіти в Україні в контексті функціонування Європейського освітнього простору; сформовано методологічні основи управління розвитком вищої освіти в Україні в умовах інтеграції до Європейського освітнього простору; запропоновано методичні підходи до діагностики управління розвитком вищої освіти.

Виявлено, що концептуальні засади розвитку вищої освіти в умовах інтеграції України до Європейського освітнього простору потребують удосконалення та доповнення з точки зору комплексного підходу. З урахуванням реформ у цій сфері, задля залучення до продуктивної й ефективної співпраці максимальної кількості зацікавлених осіб та інтеграції до Європейського освітнього простору, запропоновано концепцію управління розвитком вищої освіти, що передбачає формування системи управління розвитком вищої освіти у вигляді п'яти сферичних хвиль: рівноправної синергійної співпраці всіх учасників освітнього процесу; поширенні управлінських дій на різні сфери діяльності ЗВО; взаємодії зі всіма стейкхолдерами; поширенні управлінських дій на різних рівнях; охопленні всіх послідовних фаз управлінського процесу (рис. 2). При цьому *«сферичну хвилю управління вищою освітою»* визначено як сукупність певних однорідних елементів (фаз, рівнів, стейкхолдерів, сфер або учасників освітнього процесу), на які здійснюється цілеспрямований управлінський вплив з відповідного управлінського центру (керівництва ЗВО) з метою досягнення стратегічних, тактичних і оперативних цілей ЗВО.

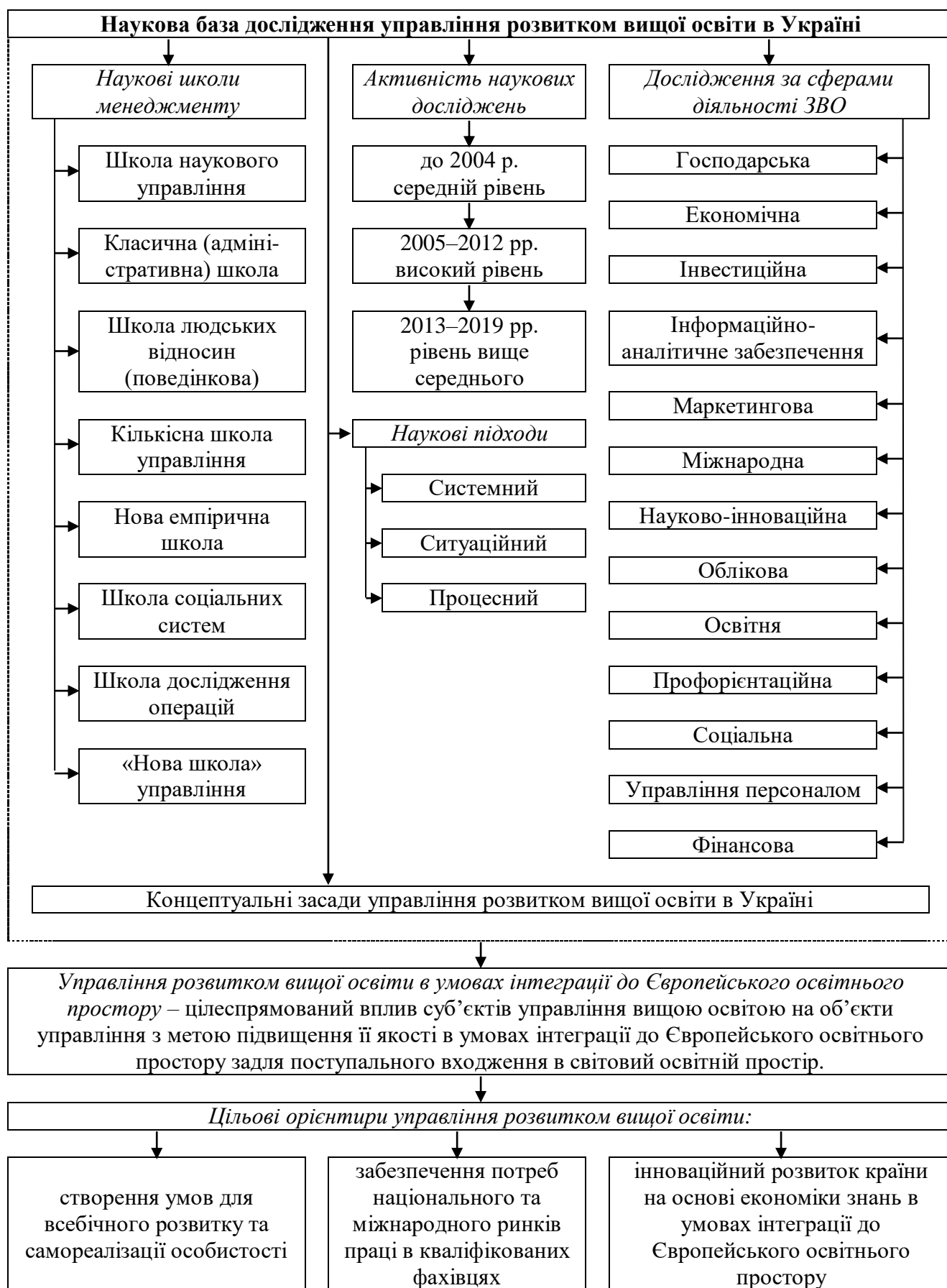
Сформовано методологічні основи управління розвитком вищої освіти в Україні в умовах інтеграції до Європейського освітнього простору (рис. 3) на базі застосування тріадного підходу (системного, ситуаційного, процесного) до запровадження організаційно-економічного механізму управління розвитком вищої освіти, що передбачає взаємодію суб'єктів і об'єктів вищої освіти за певними принципами у різних сферах діяльності на окремих фазах й етапах з використанням визначених методів і процедур через отримання результатів задля досягнення встановлених цільових орієнтирів. Ними визначено: створення умов для всебічного розвитку та самореалізації особистості; забезпечення потреб національного та міжнародного ринків праці в кваліфікованих фахівцях; інноваційний розвиток країни на основі економіки знань в умовах інтеграції до Європейського освітнього простору.



Рис. 2. Концепція управління розвитком вищої освіти в Україні в умовах інтеграції до Європейського освітнього простору

Етапами управління розвитком вищої освіти визначено аналіз, оцінку ефективності управління, прогнозне моделювання та стратегування розвитку вищої освіти в Україні. Розкрито конкретні процедури управління розвитком вищої освіти – аналіз системи вищої освіти в Україні, наукового середовища розвитку вищої освіти, фінансово-інвестиційного забезпечення розвитку вищої освіти; оцінка ефективності управління освітньою, науковою та фінансовою компонентами вищої освіти; побудова прогнозних моделей освітньої компоненти, наукового середовища та фінансово-інвестиційного забезпечення розвитку вищої освіти; розробка стратегічних напрямів розвитку вищої освіти в Україні, здійснення заходів з їх реалізації, формування системи стратегій розвитку ЗВО залежно від їх конкурентної позиції.

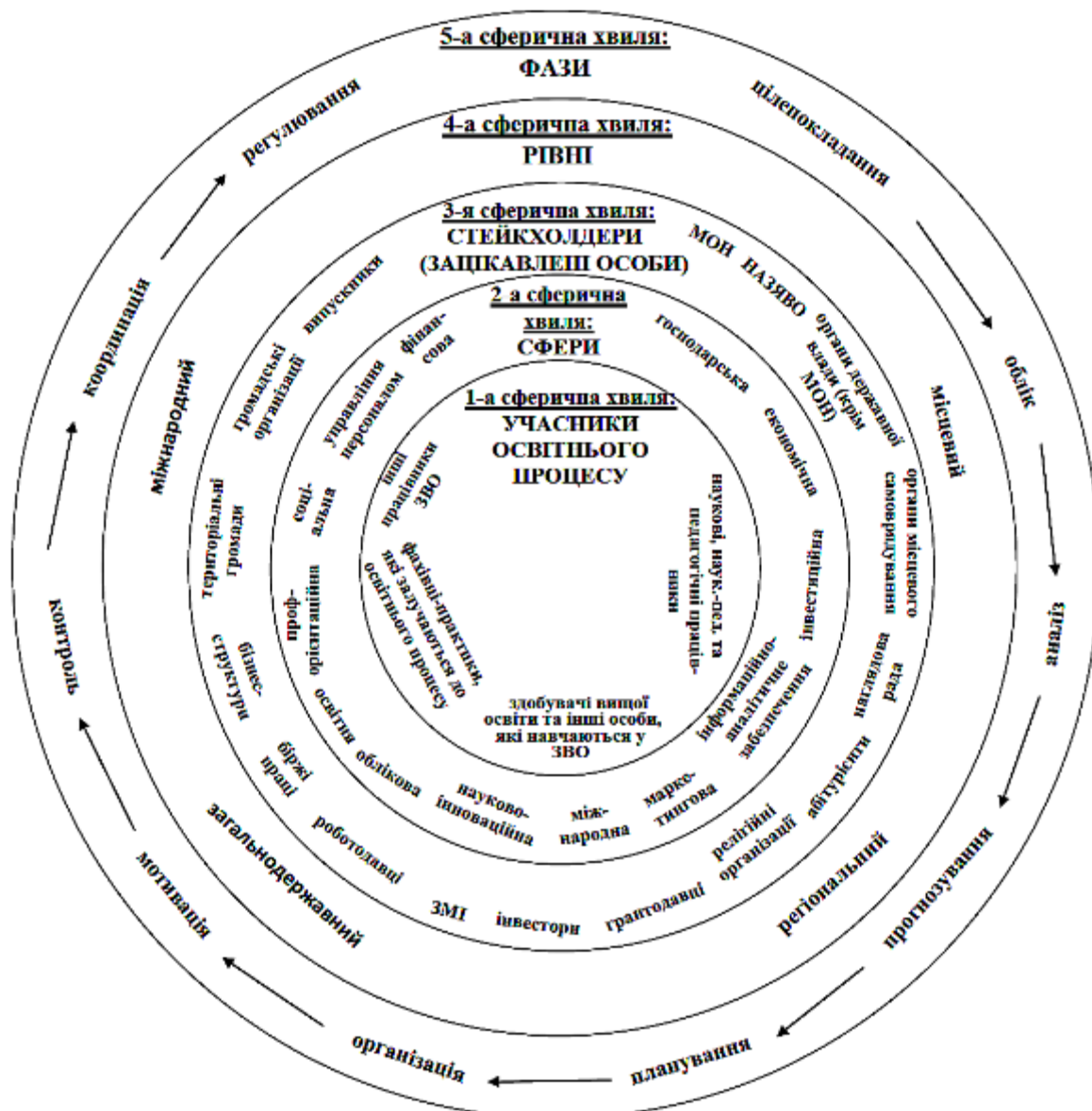

Рис. 3. Методологія управління розвитком вищої освіти в Україні в умовах інтеграції до Європейського освітнього простору

Удосконалено методичний підхід до комплексної діагностики управління розвитком вищої освіти шляхом виокремлення послідовних етапів, який, на відміну від наявних, базується на аналізі системи вищої освіти, наукового середовища та фінансово-інвестиційного забезпечення її розвитку; оцінці ефективності управління вищою освітою за її освітньою, науковою, фінансовою компонентами; моделюванні розвитку вищої освіти за допомогою побудови прогнозних моделей цих компонент; стратегуванні розвитку вищої освіти (рис. 4).

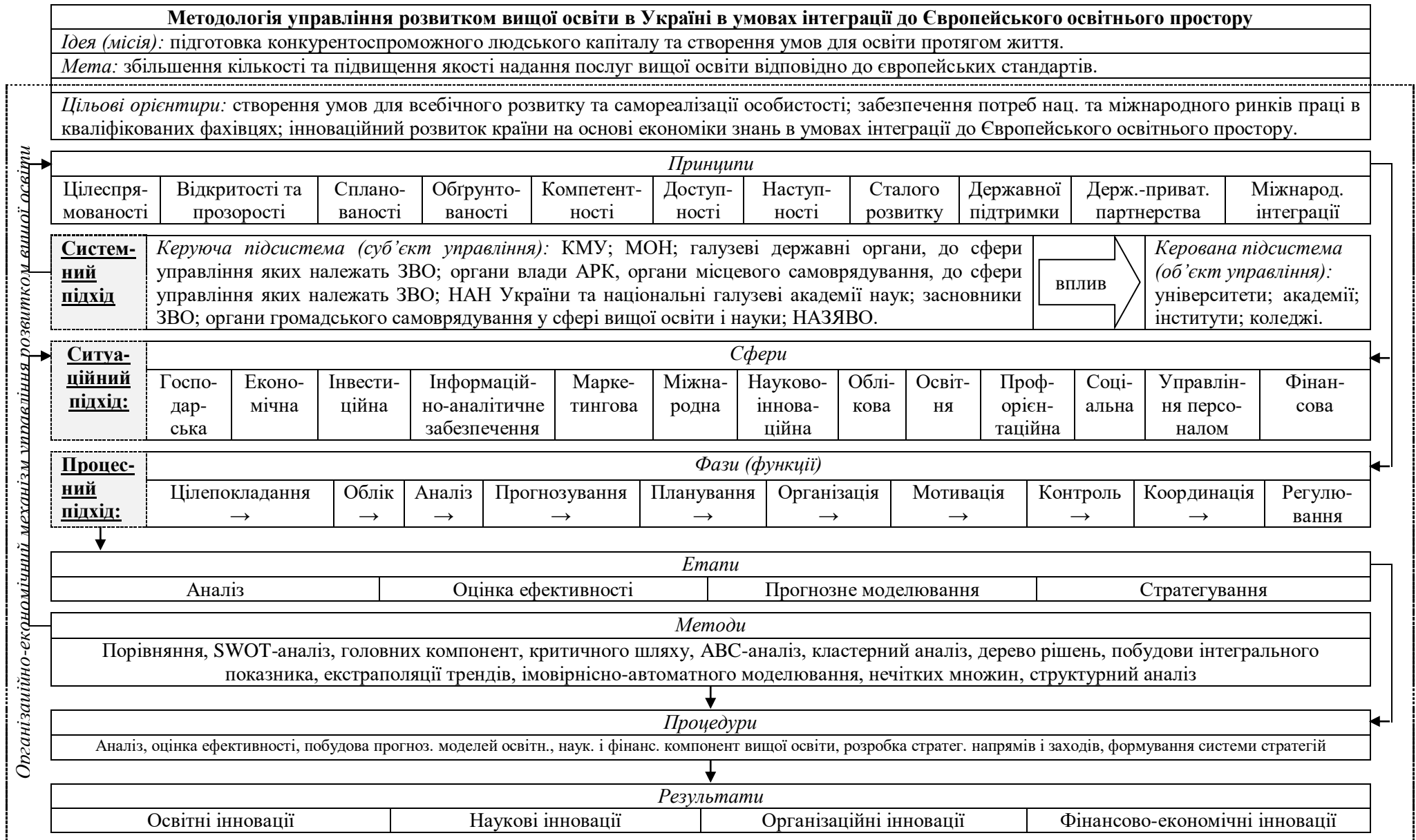

Рис. 4. Методичний підхід до комплексної діагностики управління розвитком вищої освіти

Реалізація запропонованого методичного алгоритму комплексної діагностики управління розвитком вищої освіти в Україні на практиці дозволить об'єктивно та повною мірою оцінити ефективність управління розвитком вищої освіти, розробити стратегічні напрями і рекомендації щодо вдосконалення системи її управління в умовах інтеграції до Європейського освітнього простору, прийняти обґрунтовані управлінські рішення щодо збільшення кількості та підвищення якості надання послуг вищої освіти відповідно до європейських стандартів, підготовки конкурентоспроможного людського капіталу та створення умов для освіти протягом життя.

У третьому розділі «Аналіз розвитку й ефективності управління вищою освітою в Україні» проаналізовано розвиток вищої освіти в Україні; охарактеризовано наукове середовище розвитку вищої освіти в Україні; здійснено аналіз фінансово-інвестиційного забезпечення розвитку вищої освіти в Україні.

У контексті міжнародного порівняння з іншими країнами ЄПВО виявлено, що кількість українських студентів ЗВО була на середньому рівні; фінансування науки, кількість українських дослідників і резидентних заявок на патент були на низькому рівні; освіта фінансувалася на середньому рівні.

За результатами аналізу динаміки основних показників розвитку вищої освіти в Україні (табл. 1) виявлено низку тенденцій. Щодо освітньої компоненти: за 2015–2019 рр. відбулося зменшення кількості ЗВО; осіб, які в них навчаються, прийняті на навчання та випущені із них; викладацького складу. Водночас збільшується кількість іноземних студентів. Рівень економічної активності населення, яке має повну вищу освіту, залишається достатньо високим (понад 75 %), а частка не працевлаштованих після закінчення закладів освіти серед безробітного населення у віці 15–70 років щорічно знижується.

За результатами SWOT-аналізу системи вищої освіти в Україні сильними сторонами її внутрішнього середовища визначено високу частку осіб, прийнятих на навчання до університетів, академій, інститутів, серед потенційних абітурієнтів; збільшення вартості основних засобів освітніх закладів; надання платних послуг ЗВО, у т. ч. іноземцям; зростання капітальних інвестицій в освіту тощо. Слабкими сторонами вказано зменшення кількості ЗВО; осіб, які в них навчаються, прийняті на навчання та випущені із них; викладацького складу й ін. До можливостей віднесено надання освітніх послуг on-line; підвищення середньомісячної зарплати освітян; отримання державних премій, стипендій і грантів у галузі освіти, науки та техніки й ін. Загрозами вказано зменшення кількості випущених учнів, які одержали атестат про здобуття повної загальної середньої освіти; погіршення життєвого рівня населення тощо. Запропоновано мінімізувати слабкі сторони на основі використання зовнішніх можливостей. За результатами компонентного аналізу показників розвитку вищої освіти в Україні виявлено головні компоненти: внутрішнього та зовнішнього потенціалу.

Для покращення механізму аналізу й оцінки ефективності управління освітньою компонентою ЗВО запропоновано впровадити такі організаційні

інновації як використання проєктного підходу, а також АВС-аналізу (до результатів проведення вступної кампанії ЗВО, Всеукраїнського конкурсу студентських наукових робіт і Всеукраїнської студентської олімпіади).

Таблиця 1

Динаміка розвитку вищої освіти в Україні

Показник	за навчальним роком				
	2015/16	2016/17	2017/18	2018/19	2019/20
<i>Освітня компонента</i>					
Кількість ЗВО (од.)	659	657	661	652	619
Кількість осіб у ЗВО (тис.)	1 605,3	1 586,7	1 538,6	1 522,2	1 439,7
Кількість осіб, прийнятих на навчання до ЗВО (тис.)	323,1	313,8	323,5	310,3	297,2
Кількість осіб, випущених із ЗВО (тис.)	447,4	386,7	421,1	412,9	383,8
Викладацький склад ЗВО (тис. осіб)	162,9	159,7	156,3	153,0	156,9
Кількість студентів-іноземців у ЗВО (тис. осіб)	53,5	52,1	49,0	54,6	60,0
Показник	за календарним роком				
	2015	2016	2017	2018	2019
Рівень економічної активності населення, яке має повну вищу освіту (%)	77,9	76,9	76,4	77,5	...
Частка не працевлаштованих після закінчення закладів освіти серед безробітного населення у віці 15–70 років (%)	16,4	15,6	12,2	9,8	9,4
<i>Наукове середовище</i>					
Кількість аспірантів у ЗВО (тис. осіб)	28,5	26,0	24,8	22,8	25,2
Кількість докторантів у ЗВО (тис. осіб)	1,8	1,8	1,6	1,1	1,1
Кількість наукових установ і ЗВО, які мають аспірантуру (од.)	490	481	475	431	417
Частка осіб, які закінчили аспірантуру із захистом дисертації (%)	26,1	25,5	23,6	23,0	25,8
Кількість наукових установ і ЗВО, які мають докторантуру (од.)	283	282	277	270	253
Частка осіб, які закінчили докторантуру із захистом дисертації (%)	30,0	27,8	28,2	24,1	28,0
<i>Фінансово-інвестиційне забезпечення</i>					
Видатки держбюджету на МОН України (млрд грн)	25,47	26,03	32,58	31,81	41,08
Видатки держбюджету на підготовку кадрів ЗВО та забезпечення діяльності їх баз практики (млрд грн)	18,01	18,19	19,70	23,29	31,27
У т. ч. частка спеціального фонду (%)	38,67	37,19	38,01	37,45	38,97
Капітальні інвестиції за ВЕД «Освіта» (млрд грн)	1,54	2,26	3,49	4,46	4,79

За результатами кластерного аналізу показників науково-інноваційної діяльності в Україні виявлено регіони з достатньо високим (Київська), середнім (Дніпропетровська, Запорізька, Львівська, Сумська та Харківська) та недостатнім (Вінницька, Волинська, Донецька, Житомирська, Закарпатська, Івано-Франківська, Кіровоградська, Луганська, Миколаївська, Одеська,

Полтавська, Рівненська, Тернопільська, Херсонська, Хмельницька, Черкаська, Чернівецька, Чернігівська) рівнем науково-інноваційної діяльності.

Для покращення науково-інноваційного середовища вищої освіти запропоновано застосування проєктного підходу й неформального методу системного аналізу в частинах підготовки докторів філософії (PhD) в аспірантурі як освітньо-наукових проєктів і докторів наук у докторантурі як наукових проєктів, та атестації аспірантів/докторантів.

Щодо фінансово-інвестиційного забезпечення вищої освіти: у 2015–2019 рр. виявлено збільшення видатків держбюджету на МОН України; підготовку кадрів ЗВО та забезпечення діяльності їх баз практики; капітальних інвестицій в освіту як вид економічної діяльності. Частка спеціального фонду у держбюджетному фінансуванні підготовки кадрів ЗВО та забезпечення діяльності їх баз практики досягла свого піку в 2019 р., однак вона менша за частку загального фонду.

Розкрито, що державні витрати на освіту за останні дванадцять років не перевищували 7 % від ВВП. На основі аналізу структури витрат на вищу освіту в 2018 р. найвагомішими визначено внески таких фінансових агентів як Міністерства освіти і науки України (44,77 %), домашніх господарств (26,66 %) і обласних бюджетів/місцевого уряду (12,31 %). Доведено, що частки видатків на МОН України в доходах і видатках Держбюджету України на відрізьку 2002–2012 рр. мали хвилеподібний рух. Вони проінтерпретовані як статистичні хвилі зростання частки бюджетного фінансування української освіти і науки в доходах країни та статистичні хвилі спаду частки бюджетного фінансування української освіти і науки у видатках країни (з трирічним циклом).

Запропоновано механізм підвищення ефективності управління фінансовим забезпеченням розвитку ЗВО в частині побудови дерева рішень для визначення оптимальної ціни підготовки фахівців вищої освіти за певною спеціальністю з урахуванням цінової політики конкуруючих вишів на місцевому рівні.

Проведений аналіз і оцінка ефективності управління розвитком вищої освіти в розрізі її освітньої компоненти, наукового середовища й фінансово-інвестиційного забезпечення дали змогу об'єктивно оцінити сучасний стан вищої освіти в Україні та розробити низку організаційних інновацій для покращення ефективності її функціонування.

У четвертому розділі «Прогнозування розвитку вищої освіти в Україні в умовах інтеграції до Європейського освітнього простору» проведено прогнозне моделювання освітньої компоненти розвитку вищої освіти; здійснено моделювання наукового середовища розвитку вищої освіти; побудовано моделі фінансово-інвестиційного забезпечення розвитку вищої освіти в Україні.

Моделювання основних показників розвитку вищої освіти в Україні (табл. 2) засвідчило про майбутнє зменшення кількості потенційних абітурієнтів ЗВО з числа випускників шкіл, коледжів, технікумів, училищ; кількості осіб, прийнятих на навчання до університетів, академій, інститутів. Згідно трендових моделей, зростатиме відтік українських громадян для

здобуття вищої освіти за кордон і загальний показник освітньої міграції іноземців в Україну.

Таблиця 2

Прогнозні моделі розвитку вищої освіти в Україні

Показник	Трендова модель/величина достовірності апроксимації R^2 (квадрат коефіцієнта кореляції)	Напрям
<i>Освітня компонента</i>		
Кількість випущених учнів із закладів загальної середньої освіти, які одержали атестат про здобуття повної загальної середньої освіти (тис. осіб)	$y_1 = -0,2024x^2 - 16,083x + 340,29$ ($R_1^2 = 0,513$)	↓
Кількість осіб, випущених із коледжів, технікумів, училищ (тис. осіб)	$y_2 = 118,71e^{-0,08x}$ ($R_2^2 = 0,9782$)	↓
Кількість осіб, прийнятих на навчання до університетів, академій, інститутів (тис. осіб)	$y_3 = 394,78e^{-0,058x}$ ($R_3^2 = 0,7878$)	↓
Кількість студентів-українців за кордоном (осіб)	$y_4 = 558,15x^2 + 1007,9x + 21888$ ($R_4^2 = 0,9805$)	↑
Кількість іноземних студентів у ЗВО України на початок навчального року (осіб)	$y_5 = 40298x^{0,1574}$ ($R_5^2 = 0,6459$)	↑
<i>Наукове середовище</i>		
Витрати на виконання НДІР (млн грн)	$n_1 = 62,49x^2 + 104,04x + 8149,6$ ($R_6^2 = 0,9254$)	↑
Частка витрат на виконання НДІР у ВВП (%)	$n_2 = -0,0038x^2 - 0,0068x + 0,7327$ ($R_7^2 = 0,9062$)	↓
Кількість наукових установ і ЗВО, які мають аспірантуру, на кінець року (од.)	$n_3 = -5,4524x + 518,79$ ($R_8^2 = 0,9025$)	↓
	$n_4 = 0,0119x^2 - 5,5595x + 518,96$ ($R_9^2 = 0,9025$)	↓
Кількість осіб, які закінчили аспірантуру, за рік (осіб)	$n_5 = -67,911x^2 + 311,85x + 7914,5$ ($R_{10}^2 = 0,9839$)	↓
Кількість осіб, які закінчили аспірантуру із захистом дисертації, за рік (осіб)	$n_6 = -29,464x^2 + 193,46x + 1786,7$ ($R_{11}^2 = 0,9299$)	↓
Кількість наукових установ і ЗВО, які мають докторантуру, на кінець року (од.)	$n_7 = -0,1964x^2 + 5,7321x + 247,84$ ($R_{12}^2 = 0,811$)	↑
Кількість осіб, які закінчили докторантуру, за рік (осіб)	$n_8 = -2,4286x^2 + 38,333x + 401,68$ ($R_{13}^2 = 0,572$)	↓
Кількість осіб, які закінчили докторантуру із захистом дисертації, за рік (осіб)	$n_9 = -1,875x^2 + 21,006x + 103,16$ ($R_{14}^2 = 0,4442$)	↓
<i>Фінансово-інвестиційне забезпечення</i>		
Видатки держбюджету на МОН України (тис. грн)	$f_1 = 19427478,87e^{0,05}$ ($R_{15}^2 = 0,67$)	↑
Частка видатків на МОН України у доходах держбюджету (%)	$f_2 = -0,05x^2 - 0,09x + 7,70$ ($R_{16}^2 = 0,89$)	↓
Частка видатків на МОН України у видатках держбюджету (%)	$f_3 = -0,04x^2 - 0,08x + 6,62$ ($R_{17}^2 = 0,89$)	↓
Видатки держбюджету на підготовку кадрів ЗВО та забезпечення діяльності їх баз практики (тис. грн)	$f_4 = 10451636,01x^{0,31}$ ($R_{18}^2 = 0,87$)	↑
Середньомісячна заробітна плата штатних працівників за ВЕД «Освіта» (грн)	$f_5 = 94,26x^2 - 394,55x - 2458,29$ ($R_{19}^2 = 0,91$)	↑

Результати прогнозування наукового середовища розвитку вищої освіти в Україні показують зростання витрат на виконання НДіР; кількості наукових установ і ЗВО, що мають докторантуру. Однак кількість працівників, задіяних у виконанні НДіР; частка витрат на виконання НДіР у ВВП; кількість наукових установ і ЗВО, що мають аспірантуру; кількість осіб, які закінчили аспірантуру та докторантуру, у т. ч. із захистом дисертації, зменшуватиметься. Моделювання видатків Держбюджету України на наукову і науково-технічну діяльність ЗВО та наукових установ, а також державні премії, стипендії та гранти в галузі освіти, науки і техніки, стипендії переможцям міжнародних конкурсів вказує на зростання цих показників.

Побудовані моделі фінансового середовища розвитку вищої освіти в Україні засвідчують збільшення таких абсолютних показників як загальні видатки держбюджету на МОН України, видатки на підготовку кадрів ЗВО та забезпечення діяльності їх баз практики, середньомісячна заробітна плата штатних працівників освітньої сфери. Водночас передбачається зменшення часток загальних видатків на МОН України у доходах і видатках держбюджету.

Розроблено імовірісно-автоматну модель, граф міжавтоматних зв'язків якої відображено на рис. 5. Її складовими частинами є вектор початкових станів, матриці алфавітів, системи функцій виходів, таблиця умовних функціоналів-переходів і системи розподілів незалежних випадкових величин. Використання в розрахунках таких показників, як кількість студентів (слухачів) платної форми навчання певних навчальних центрів, які внесли плату за навчання; суми надходжень коштів; суми коштів на аналітичних рахунках; залишки коштів на реєстраційних рахунках, дозволило імітувати та прогнозувати стан казначейських рахунків ЗВО.

На основі теорії нечітких множин побудовано трапецієподібні нечіткі інтервали інвестицій в освіту України за авторською методикою, що дозволяє визначити нижні та верхні межі їх оптимістичних і песимістичних оцінок з урахуванням середніх арифметичних значень ланцюгових темпів зростання обсягів капітальних інвестицій в освітню сферу України. Згідно цих інтервалів, у наступні роки сума капітальних інвестицій в освіту України за оптимістичною оцінкою перебуватиме в межах 1726,9–4121,2 млн грн, а частка інвестиційних надходжень в українську освіту в загальному обсязі інвестування за всіма видами економічно діяльності становитиме від 0,5 до 0,8 %.

У п'ятому розділі «Стратегічні напрями діяльності та розвитку вищої освіти в Україні в умовах функціонування Європейського освітнього простору» проведено стратегування розвитку вищої освіти в Україні в умовах інтеграції до Європейського освітнього простору; удосконалено механізм фінансово-інвестиційного забезпечення розвитку вищої освіти в Україні; розроблено рекомендації щодо оплати праці у сфері освіти з урахуванням європейського досвіду.

Розкрито трансформацію напрямів державної політики щодо розвитку освіти в Україні та особливості модернізації управління цією сферою національного господарства.



Рис. 5. Граф міжавтоматних зв'язків імовірно-автоматної моделі стану касначейських рахунків ЗВО:

F_1 – F_{14} , C_1 – C_2 – автомати, які показують кількість студентів (слухачів) платної форми навчання певних навчальних центрів, які внесли плату за навчання; N_1 – N_5 – автомати, які показують суми різних видів надходжень коштів; S_1 – S_4 – автомати, які показують суми коштів на аналітичних рахунках; Z_1 – Z_3 – автомати, які показують залишки коштів на реєстраційних рахунках; A_1 – A_3 – автомати, які показують час, що залишився до: 1) надходження асигнувань із загального фонду держбюджету; 2) здійснення поточних видатків на оплату праці та нарахувань на оплату праці; 3) здійснення інших видів поточних видатків; V_1 – V_{12} – автомати, які показують суми різних видів видатків; $x_1(t)$ – $x_{40}(t)$ – сигнали, які показують функції виходів автоматів системи на момент часу t .

Обґрунтовано стратегічні напрями розвитку вищої освіти в Україні (рис. 6) – освітньо-соціальний, науково-інноваційний і фінансово-інвестиційний.

СТРАТЕГІЧНІ НАПРЯМИ РОЗВИТКУ ВИЩОЇ ОСВИТИ В УКРАЇНІ	Освітньо-соціальний напрям:	ЗАХОДИ РОЗВИТКУ ВИЩОЇ ОСВИТИ В УКРАЇНІ
	<ul style="list-style-type: none"> – створення та забезпечення рівних умов доступу до вищої освіти; – трирівнева система вищої освіти (бакалавр, магістр, доктор філософії); – підвищення якості навчання та викладання; – дуальна освіта; – підвищення мобільності учасників навчального процесу (у т. ч. за рахунок переймання досвіду європейських країн-лідерів за мобільністю студентів-іноземців; залучення вітчизняних посольств і консульств за кордоном до поширення інформації про національні ЗВО; поширення практики подвійних дипломів із ЗВО популярних серед українців країн; виділення коштів на академічну мобільність викладачів ЗВО); – організація інклюзивного освітнього процесу; – навчання впродовж життя; – сприяння працевлаштуванню випускників; – визнання ступенів і термінів навчання; – оцифрування/диджіталізація; – розробка механізму відпрацювання випускниками ЗВО, які навчалися за кошти держбюджету, визначеного періоду в державних структурах; – проведення вступної кампанії ЗВО, Всеукраїнського конкурсу студентських наукових робіт і Всеукраїнської студентської олімпіади з навчальної дисципліни (спеціальності, спеціалізації) як окремих проєктів (на рівні ЗВО); – застосування ABC-аналізу для оцінки ефективності проведення вступної кампанії ЗВО; Всеукраїнського конкурсу студентських наукових робіт і Всеукраїнської студентської олімпіади (на рівні МОН). 	
	Науково-інноваційний напрям:	
	<ul style="list-style-type: none"> – сприяння дослідженням й інноваціям (у т. ч. за рахунок збільшення фінансування НДДКР до середнього рівня країн ЄПВО – 1,3 % ВВП); – розширення міжнародного співробітництва в дослідженнях та інноваціях; – розробка стратегій науково-технічної політики реструктуризації економіки регіонів; – підготовка дослідників і їх працевлаштування (у т. ч. підготовка докторів філософії і докторів наук як окремих проєктів, побудова дерева рішень для атестації аспірантів/докторантів); – розробка механізму повернення в казну держави коштів, витрачених на підготовку аспірантів/докторантів, які не завершили дисертаційну роботу вчасно; – збільшення держзамовлення у високоефективні аспірантуру/докторантуру. 	
	Фінансово-інвестиційний напрям:	
	<ul style="list-style-type: none"> – розвиток автономії ЗВО; – формування сталого фонду (ендаументу) ЗВО; – диверсифікація джерел фінансування ЗВО (у т. ч. фандрейзинг); – зниження частки видатків споживання, які забезпечують поточне функціонування ЗВО, в загальній сумі, до європейського та світового рівня; – збільшення частки видатків розвитку в загальній сумі на фінансове забезпечення наукової, інноваційної й інвестиційної діяльності ЗВО; – побудова дерева рішень для визначення оптимальної ціни підготовки фахівців у ЗВО. 	

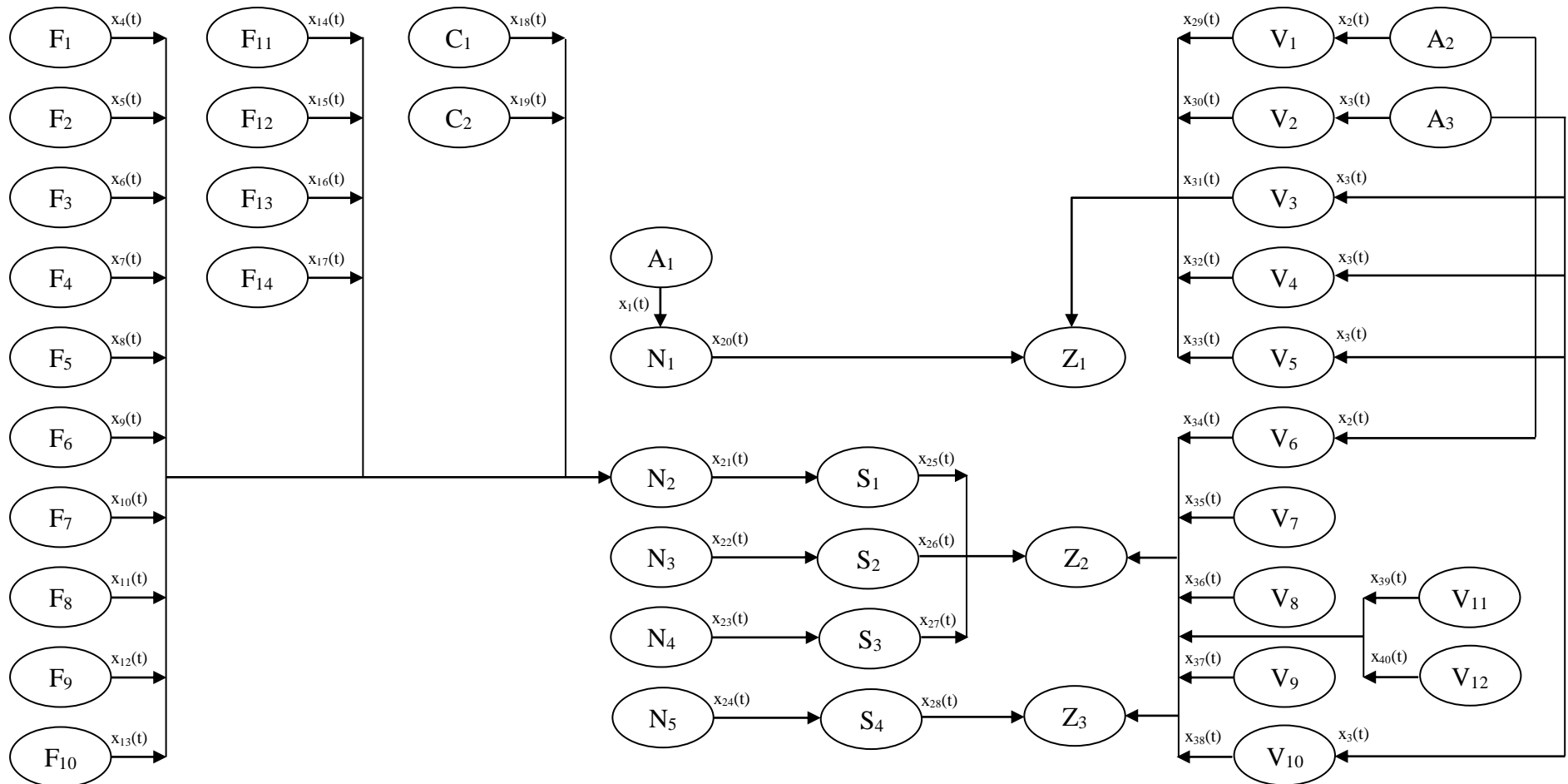
Рис. 6. Стратегування розвитку вищої освіти в Україні в умовах інтеграції до Європейського освітнього простору

Запропоновано формувати системи стратегій розвитку ЗВО залежно від їх конкурентної позиції. Визначено критерії обрання стратегій розвитку для *ЗВО-лідерів* на ринку освітніх послуг: за ієрархією в системі управління (корпоративну, ділову, функціональну, операційну); функціональним критерієм (маркетингову, надання послуг, фінансову, організаційну, соціальну); стадіями життєвого циклу діяльності (утримання); конкурентною позицією на ринку освітніх послуг (лідера); способом досягнення конкурентних переваг (диференціації); рівнем глобалізації діяльності (диверсифікації); характером поведінки на ринку освітніх послуг (активну); типом підприємницької стратегії («бути найспритнішим серед найкращих»). Стратегіями розвитку *ЗВО, які претендують на лідерство на ринку освітніх* послуг визначено за: ієрархією в системі управління (корпоративну, ділову, функціональну, операційну); функціональним критерієм (маркетингову, надання послуг, фінансову, організаційну, соціальну); стадіями життєвого циклу діяльності (зростання); конкурентною позицією на ринку освітніх послуг (претендента); способом досягнення конкурентних переваг (диференціації); рівнем глобалізації діяльності (диверсифікації); характером поведінки на ринку освітніх послуг (активну); типом підприємницької стратегії («зміна економічних характеристик послуг, ринку або галузі»).

Удосконалено механізм фінансово-інвестиційного забезпечення розвитку вищої освіти в Україні в умовах інтеграції до Європейського освітнього простору, який, на відміну від наявних, є відкритою динамічною інтегрованою багаторівневою системою взаємодії суб'єктів фінансово-інвестиційного забезпечення, що ґрунтується на комплексному застосуванні на мега-, макро-, мезо- та мікрорівнях визначених інструментів і заходів (рис. 7). Сформовано пропозиції фінансово-інвестиційного забезпечення розвитку вищої освіти, в основу яких покладено зарубіжний досвід щодо диверсифікації джерел фінансування ЗВО, залучення фондів і грантів, диверсифікації продукції, зменшення видатків споживання, збільшення видатків розвитку тощо.

Результати аналізу оплати праці в державах Європейського освітнього простору (сусідах України), а також Канаді як одній із держав-лідерів за індексом процвітання, засвідчили, що освітяни за кордоном отримують більше, ніж у нашій країні: канадці – в 13,76 разу, поляки – в 4,80, угорці – в 4,59, румуни – в 4,54, словаки – в 4,20, молдавани – в 1,18. Компаративний аналіз оплати праці канадських і вітчизняних працівників ЗВО виявив значний розрив: приблизно 28–36 разів. Задля імплементації європейського досвіду стимулювання у сфері освіти обґрунтовано необхідність вдосконалення оплати праці освітян України за допомогою рекомендованого вектора поступового зростання заробітної плати: Україна (219,07 євро), Молдова (259,22 євро), Словацька Республіка (920,00 євро), Румунія (994,90 євро), Угорщина (1005,61 євро), Польща (1052,10 євро), Канада (3013,84 євро).

Фінансові агенти	Інструменти	Заходи	Інформац.-аналіт. забезп.
МЕГАРІВЕНЬ			
Уряди іноземних держав/ міжурядові організації	Гранти, програми, проєкти	Збільшення грантової підтримки освітніх і наукових проєктів	<i>Документи ЄПВО:</i> Хартія Конвенція Декларації Звернення Комюніке Програма й ін.
Цільовий орієнтир: формування світового освітнього простору.			
МАКРОРІВЕНЬ			
Центральний уряд: Міністерство освіти і науки України Міністерство внутрішніх справ України Міністерство культури України Міністерство оборони України Міністерство охорони здоров'я України Міністерство соціальної політики України Міністерство аграрної політики та продовольства України Міністерство інфраструктури України Міністерство фінансів України Державна фіскальна служба України Інші міністерства та відомства	Держвитрати на освіту як % від ВВП Структура та суми видатків на вищу освіту Рівень заробітної плати працівників ЗВО Капітальні інвестиції у вищу освіту	Підвищення державних витрат на освіту до 7 % від ВВП, задекларованих у ЗУ «Про освіту» (рівень нордичних країн) Збільшення видатків держбюджету на наукову і науково-технічну діяльність ЗВО і наукових установ Підвищення рівня стимулювання науково-педагогічного персоналу ЗВО за рахунок збільшення видатків на державні премії, стипендії та гранти в галузі освіти, науки і техніки Повернення до державного пільгового довгострокового кредитування для здобуття вищої освіти та кредитування будівництва (придбання) житла для наук.-пед. і пед. працівників Підвищення рівня заробітної плати працівників ЗВО до середнього рівня сусідніх європейських країн Створення сприятливого інвестиційного клімату для залучення капітальних інвестицій у вищу освіту	Загально-державні акти: Конституція України Кодекси України Закони України Укази Президента України й ін. Документи у сфері освіти та науки:
Цільовий орієнтир: перехід країни до економіки, заснованій на знаннях.			
МЕЗОРІВЕНЬ			
<i>Обласні бюджети/Місцевий уряд</i>	Структура та суми видатків на ЗВО Кап. інвестиц. у ЗВО	Налагодження й активізація співпраці органів місцевого самоврядування із ЗВО з подальшим фінансуванням Виконання спільних проєктів на засадах співфінансування	Постанови КМУ Накази МОН України Генеральна та Галузева угоди Статут профспілки й ін.
Цільовий орієнтир: фінансово-інвестиційне забезпечення освітньо-наукового розвитку регіонів.			
МІКРОРІВЕНЬ			
Недержавний сектор: Приватні фірми та корпорації (у т. ч. закордонні) Домашні господарства	Структура та суми видатків на ЗВО Плата за отримані послуги, роботи, товари Гранти Добровільні внески Кап. інвестиц. у ЗВО	Збільшення плати за отримані освітні й інші послуги Збільшення плати за науково-дослідні роботи (послуги) та інші роботи, виконані на замовлення Збільшення видатків на товари ЗВО, оренду їх приміщень, споруд, обладнання Збільшення грантів вітчизняних і міжнародних організацій Надання добровільних внесків у вигляді коштів, матеріальних цінностей, нематеріальних активів	Внутрішні документи ЗВО: Положення Правила прийому Колективний договір й ін.
Цільовий орієнтир: збільшення фінансових надходжень для розвитку окремих ЗВО.			

Рис. 7. Механізм фінансово-інвестиційного забезпечення розвитку вищої освіти в Україні в умовах інтеграції до Європейського освітнього простору

ВИСНОВКИ

У дисертації здійснено теоретичне узагальнення й запропоновано нове розв'язання наукової проблеми щодо управління розвитком вищої освіти в Україні в умовах інтеграції до Європейського освітнього простору через поглиблення теоретичних засад і концептуально-методологічних основ, аналіз, оцінку ефективності, прогнозне моделювання та стратегування розвитку вищої освіти в Україні.

Результати дослідження дозволили сформуванати низку теоретичних і науково-прикладних висновків, основними з яких є такі:

1. Розширено категоріальне поле теорії економіки й управління національним господарством в частині формування інтегрального визначення з включенням двох авторських елементів (результат, ціль): вища освіта – це суспільно значиме багатогранне явище, що є потужним джерелом і засадничою базою розвитку економіки знань, і яке можна розглядати як інтелектуальний капітал окремих осіб, ЗВО, наукових установ; метод профілактики та лікування когнітивних порушень; механізм реалізації державних інноваційних завдань; об'єкт впливу глобальних освітніх процесів; основу формування та розвитку інтелектуального потенціалу суспільства; цілеспрямований процес виховання та навчання у ЗВО (науковій установі); результат набутих знань, умінь і практичних навичок у ЗВО (науковій установі); рівень основної освіти, що надають університети або інші ЗВО; суб'єкт трансляції моральних цінностей, норм та ідеалів; сукупність компетентностей, яку можна здобути у ЗВО (науковій установі); сферу розвитку суспільства; форму/спосіб відтворення національно-культурного світу; чинник/фактор суспільного й економічного розвитку держави, соціалізації молоді та запобігання злочинності; ціль розвитку особистості. Виявлено, що система освіти та підготовки кадрів, навички для інновацій є складовими частинами індексів економіки знань.

2. На основі дослідження генези теорії управління розвитком вищої освіти в Україні виокремлено три її послідовні етапи (до 2004, 2005–2012, 2013–2019 рр.) з відповідно середнім, високим та вище середнього рівнем активності досліджень. Аналіз низки монографічних і колективних наукових праць з окресленої тематики засвідчив про необхідність комплексного та системного підходу до управління розвитком вищої освіти в Україні в умовах інтеграції до Європейського освітнього простору. Управління розвитком вищої освіти в умовах інтеграції до Європейського освітнього простору визначено як цілеспрямований вплив суб'єктів управління вищою освітою на об'єкти управління з метою підвищення її якості в умовах інтеграції до Європейського освітнього простору задля поступального входження в світовий освітній простір. Виокремлено принципи управління розвитком вищої освіти в Україні – цілеспрямованості, відкритості та прозорості, спланованості, обґрунтованості, компетентності, доступності, наступності, сталого розвитку, державної підтримки, державно-приватного партнерства, міжнародної інтеграції. До сфер управління розвитку вищої освіти віднесено господарську, економічну, інвестиційну, інформаційно-аналітичне забезпечення, маркетингову,

міжнародну, науково-інноваційну, облікову, освітню, профорієнтаційну, соціальну, управління персоналом, фінансову.

3. Акцентовано увагу на тому, що необхідною умовою для обґрунтування методологічних засад управління розвитком вищої освіти в Україні в умовах інтеграції до Європейського освітнього простору є визначення та врахування найважливіших пріоритетів ЄПВО на всіх рівнях управління вищою освітою на основі вивчення характерних рис цього простору в контексті його динамічного розвитку, особливостей функціонування систем вищої освіти у провідних європейських країнах. Встановлено, що вища освіта позитивно впливає на рівень економічної активності громадян країни. Найвищий рівень зайнятості спостережено в осіб з повною вищою освітою. Рівень безробіття в громадян з вищою освітою є одним із найменших.

4. Запропоновано концепцію розвитку вищої освіти в Україні в умовах інтеграції до Європейського освітнього простору як науково-обґрунтовану систему у вигляді сферичних хвиль: рівноправної синергійної співпраці всіх учасників освітнього процесу; поширенні управлінських дій на різні сфери діяльності ЗВО; взаємодії із стейкхолдерами-«партнерами», «підтримкою», «консультантами», «тимчасовими працівниками»; поширенні управлінських дій на різних рівнях; охопленні всіх послідовних фаз управлінського процесу. Запровадження цієї концепції дозволить об'єднати на засадах рівноправної синергійної співпраці всіх учасників освітнього процесу; поширити управлінські дії на різні сфери та рівні діяльності ЗВО; взаємодіяти із стейкхолдерами; охопити всі послідовні фази управлінського процесу та досягти стратегічних, тактичних і оперативних цілей функціонування сфери вищої освіти. Розроблено механізм залучення стейкхолдерів-«партнерів», «підтримку», «консультантів», «тимчасових працівників» до співпраці із ЗВО з урахуванням рівня їх важливості та рівня впливу; заходи співпраці ЗВО із різними групами стейкхолдерів.

5. Обґрунтовано методологічні засади управління розвитком вищої освіти в Україні в умовах інтеграції до Європейського освітнього простору. Визначено, що вони полягають у формуванні наукового підґрунтя застосування тріадного підходу (системного, ситуаційного, процесного) до запровадження організаційно-економічного механізму управління розвитком вищої освіти в Україні. Цільовими орієнтирами управління розвитком вищої освіти в Україні є створення умов для всебічного розвитку та самореалізації особистості; забезпечення потреб національного та міжнародного ринків праці в кваліфікованих фахівцях; інноваційний розвиток країни на основі економіки знань в умовах інтеграції до Європейського освітнього простору.

6. Удосконалено методичні підходи до діагностики управління розвитком вищої освіти шляхом визначення сукупності послідовних етапів, які включають: аналіз та оцінку ефективності управління розвитком вищої освіти, прогнозне моделювання та стратегування розвитку вищої освіти в країні. Застосування запропонованого методичного підходу до діагностики управління розвитком вищої освіти надає можливість оцінити ефективність управління, побудувати прогнозні тренди, визначити стратегічні напрями та заходи щодо

вдосконалення управління розвитком вищої освіти в умовах інтеграції до Європейського освітнього простору задля збільшення кількості й підвищення якості надання послуг вищої освіти відповідно до європейських стандартів, підготовки конкурентоспроможного людського капіталу та створення умов для освіти протягом життя.

7. За результатами SWOT-аналізу показників розвитку вищої освіти в Україні виявлено, що слабкі сторони її внутрішнього середовища переважають над сильними, а можливості зовнішнього середовища – над загрозами. Розроблено рекомендації щодо мінімізації слабких сторін на основі використання зовнішніх можливостей, таких як: надання освітніх послуг on-line; підвищення середньомісячної зарплати освітян; отримання державних премій, стипендій і грантів у галузі освіти, науки та техніки й ін. За допомогою компонентного аналізу ідентифіковано головні компоненти розвитку вищої освіти в Україні: внутрішнього та зовнішнього потенціалу. Для аналізу й оцінки ефективності управління освітньою компонентою ЗВО запропоновано впровадження низки організаційних інновацій щодо проведення вступної кампанії ЗВО, Всеукраїнського конкурсу студентських наукових робіт і Всеукраїнської студентської олімпіади.

8. Кластеризація регіонів України за показниками науково-інноваційної діяльності дозволила виокремити три кластери: з достатньо високим, середнім і недостатнім її рівнем. Досліджено, що найбільший науковий потенціал зосереджений у Київській (перший кластер), а також Дніпропетровській, Запорізькій, Сумській, Харківській і Львівській областях (другий кластер). Виявлені регіональні диспропорції свідчать про необхідність розроблення стратегій науково-технічної політики реструктуризації економіки окремих регіонів, впровадження яких у життя дозволить пришвидшити НТП областей, а також поживати їхню інноваційну діяльність. До механізму підвищення ефективності управління науковою компонентою ЗВО включено організаційні інновації в частині покращення діяльності аспірантури/докторантури в Україні.

9. Доведено, що освіта, як вид економічної діяльності, в Україні не є інвестиційно привабливим. За результатами аналізу виявлено, що основними фінансуючими організаціями вищої освіти України в 2018 р. були МОН України, домашні господарства й обласні бюджети/місцевий уряд, які забезпечили понад 80 % фінансування. Частка кожного іншого фінансового агента становила менше 10 % від загальної суми. Витрати провайдерів вищої освіти були такими: послуги у сфері освіти – 91,47 %; другорядна діяльність у межах закладів освіти – 3,67 %; другорядна діяльність, пов'язана з навчанням – 4,85 %. Серед видатків держбюджету на МОН України найбільші суми спрямовано на підготовку кадрів закладами вищої освіти та забезпечення діяльності їх баз практики (65,09 % від загальної суми в 2020 р.) і на підготовку кадрів закладами фахової передвищої освіти (11,33 %). Для підвищення ефективності управління фінансовою компонентою ЗВО запропоновано організаційну інновацію: визначення оптимальної ціни підготовки фахівців за певною спеціальністю з урахуванням цін конкурентів на місцевому рівні.

10. За допомогою прогнозного моделювання виявлено тенденції розвитку освітньої компоненти вищої освіти в Україні: потенційних абітурієнтів

(кількості випускників закладів загальної середньої освіти, коледжів, технікумів, училищ); академічної мобільності студентів (загальної та в розрізі окремих країн); кількості осіб, прийнятих на навчання до університетів, академій, інститутів. Це може слугувати основою розроблення науково-обґрунтованих стратегій підвищення рівня конкурентоспроможності на світовому ринку надання освітніх послуг на основі переймання досвіду країн-лідерів за мобільністю студентів-іноземців.

11. Ідентифіковано тенденції розвитку наукової компоненти національної вищої освіти: кількості працівників, задіяних у виконанні НДіР; витрат на виконання НДіР, фундаментальних і прикладних наукових досліджень, науково-технічних (експериментальних) розробок; частки витрат на виконання НДіР у ВВП; кількості наукових установ і ЗВО, що мають аспірантуру/докторантуру; кількості осіб, які закінчили аспірантуру/докторантуру, у т. ч. із захистом дисертації; видатків держбюджету на наукову і науково-технічну діяльність ЗВО та наукових установ; Державні премії, стипендії та гранти в галузі освіти, науки і техніки, стипендії переможцям міжнародних конкурсів. Визначено відповідні заходи для формування державної політики у сфері науки.

12. За допомогою прогнозного моделювання виявлено тенденції фінансово-інвестиційного забезпечення розвитку вищої освіти в Україні: видатків держбюджету на МОН України; частки видатків на МОН у доходах і видатках держбюджету; видатків держбюджету на підготовку кадрів ЗВО та забезпечення діяльності їх баз практики; середньомісячної заробітної плати штатних працівників за ВЕД «Освіта». Створена імовірно-автоматна модель, яка дає змогу прогнозувати та планувати рух грошових коштів на казначейських рахунках ЗВО. Моделювання показників інвестування в освіту України за допомогою нечітких множин, де оптимістичні й песимістичні оцінки обчислюються за авторською методикою, дозволило побудувати два трапецієподібні нечіткі інтервали обсягів капітальних інвестицій в освітню сферу України.

13. Запропоновано стратегічний підхід щодо розвитку вищої освіти в Україні в умовах інтеграції до Європейського освітнього простору, реалізація якого дозволить покращити кількісні та якісні показники вищої освіти в Україні, забезпечити поступальний розвиток цієї сфери національного господарства. Розроблено комплекс заходів щодо удосконалення розвитку вищої освіти в Україні за такими стратегічними напрямками, як освітньо-соціальний, науково-інноваційний, фінансово-інвестиційний. Обґрунтовано, що до складу системи стратегій для ЗВО-лідерів на ринку освітніх послуг доцільно включати корпоративну, ділову, функціональну, операційну, маркетингову, надання послуг, фінансову, організаційну, соціальну, утримання, лідера, диференціації, диверсифікації, активну та стратегію «бути найспритнішим серед найкращих». Для ЗВО, які претендують на лідерство, запропоновано такі стратегії: корпоративну, ділову, функціональну, операційну, маркетингову, надання послуг, фінансову, організаційну, соціальну, зростання, претендента, диференціації, диверсифікації, активну та стратегію «зміна економічних характеристик послуг, ринку або галузі».

14. Удосконалено механізм фінансово-інвестиційного забезпечення розвитку вітчизняної вищої освіти в умовах інтеграції до Європейського освітнього простору, що включає фінансових агентів, інструменти та відповідні заходи на мікро-, мезо-, макро-, й мегарівнях задля досягнення відповідних цілей: збільшення фінансових надходжень для розвитку окремих ЗВО; фінансово-інвестиційне забезпечення освітньо-наукового розвитку регіонів; перехід країни до економіки, заснованій на знаннях; формування світового освітнього простору. Запропоновано рекомендації щодо вдосконалення фінансово-інвестиційного забезпечення розвитку вищої освіти в частині доходів і видатків ЗВО.

15. Узагальнення зарубіжного досвіду оплати праці у сфері освіти засвідчило, що українські освітяни заробляють значно менше від своїх колег із сусідніх європейських країн (Польщі, Словаччини, Угорщини, Румунії, Молдови) та Канади. Запропоновано вектор підвищення середньомісячної заробітної плати працівників вітчизняної сфери освіти до середнього рівня оплати праці освітян сусідніх країн на основі реалізації заходів механізму фінансово-інвестиційного забезпечення розвитку вітчизняної вищої освіти в умовах інтеграції до Європейського освітнього простору.

СПИСОК ОПУБЛІКОВАНИХ ПРАЦЬ ЗА ТЕМОЮ ДИСЕРТАЦІЇ

Монографії:

1. Тоцька О. Л. Управління розвитком вищої освіти України в Європейському освітньому просторі: монографія. Луцьк: Вежа-Друк, 2020. 532 с. (30,92 друк. арк.).

2. Тоцька О. Л. Моделювання стану казначейських рахунків вищого навчального закладу. *Моніторинг стану інноваційного розвитку суб'єктів господарювання та визначення пріоритетів інвестиційно-інноваційної політики в умовах обмежених фінансових ресурсів*: кол. монографія / відп. ред. Л. Г. Ліпич. Луцьк: ПФ «Смарагд», 2012. С. 337–356 (0,96 друк. арк.).

3. Тоцька О. Л. Прогнозні моделі держбюджетного фінансування вищих навчальних закладів України. *Управління фінансово-економічною безпекою держави, регіону, підприємства*: кол. монографія / відп. ред. Л. Г. Ліпич. Луцьк: ПФ «Смарагд», 2012. С. 139–152 (0,66 друк. арк.).

4. Тоцька О. Л. Формування системи управління розвитком вищої освіти в умовах функціонування Європейського освітнього простору. *Інноваційні засади управління людськими ресурсами: можливості, виклики, пріоритети досягнення соціально-економічної безпеки*: кол. монографія / за наук. редакцією д. е. н., проф. Міщук Г. Ю. Рівне: НУВГП, 2020. С. 81–95 (0,63 друк. арк.).

Навчальні посібники:

5. Тоцька О. Л. Стратегічний аналіз: Практикум: навч. посіб. для студ. вищ. навч. закл. Луцьк: Волин. нац. ун-т ім. Лесі Українки, 2012. 180 с. Рекомендовано Міністерством освіти і науки, молоді та спорту України, лист № 1/11-6123 від 03.05.2012 р. (10,46 друк. арк.).

6. Тоцька О. Л. Інформаційні системи і технології у фінансах: навч. посіб. для студ. вищ. навч. закл. Луцьк: Східноєвроп. нац. ун-т ім. Лесі Українки, 2014. 340 с. Рекомендовано Міністерством освіти і науки України, лист 1/11-10162 від 17.06.2013 р. (19,76 друк. арк.).

Статті в наукових фахових виданнях України:

7. Тоцька О. Л. Рейтингове оцінювання оплати праці освітян України, Росії, Білорусі. *Науковий вісник Волинського національного університету ім. Лесі Українки. Сер. Економічні науки.* 2010. № 20. С. 19–23 (0,36 друк. арк.).

8. Тоцька О. Л. Шляхи підвищення ефективності процесу управління діяльністю аспірантури. *Вісник Львівського університету. Сер. економічна.* 2010. Вип. 44. С. 262–268 (0,38 друк. арк.).

9. Тоцька О. Л. Прогнозування інвестицій в освіту України на основі нечітких множин. *Інноваційна економіка.* 2011. № 4. С. 177–179 (0,26 друк. арк.).

10. Тоцька О. Л. Інтегральний показник інвестування в економіку України. *Економічний форум.* 2011. № 3. С. 362–366 (0,29 друк. арк.).

11. Тоцька О. Л. Прогнозні моделі науково-інноваційного розвитку Росії. *Формування ринкової економіки в Україні.* 2011. Вип. 24. С. 382–385 (0,25 друк. арк.).

12. Тоцька О. Л. Інтегральний показник інвестування в економіку Росії. *Вісник Львівського університету. Сер. економічна.* 2011. Вип. 45. С. 300–306 (0,35 друк. арк.).

13. Тоцька О. Л. Фінансування Міністерства освіти і науки, молоді та спорту України з Державного бюджету України. *Науковий вісник Волинського національного університету ім. Лесі Українки. Сер. Економічні науки.* 2011. № 12. С. 107–112 (0,41 друк. арк.).

14. Тоцька О. Л. Прогнозні моделі наукового та інноваційного розвитку Волинської області. *Науковий вісник Волинського національного університету ім. Лесі Українки. Сер. Економічні науки.* 2011. № 22. С. 95–100 (0,34 друк. арк.).

15. Тоцька О. Л. Нормативно-правове забезпечення системи управління вищою школою. *Проблеми інноваційно-інвестиційного розвитку.* 2011. № 3. С. 58–68 (0,67 друк. арк.).

16. Тоцька О. Л. Імітаційна модель прогнозування грошових потоків університету. *Наукові записки Національного університету «Острозька академія». Сер. Економіка.* 2011. Вип. 18. С. 609–619 (0,45 друк. арк.).

17. Тоцька О. Л. Моделі компонентного аналізу розвитку вищої освіти в Україні. *Науковий вісник Волинського національного університету ім. Лесі Українки. Сер. Економічні науки.* 2012. № 4. С. 49–53 (0,29 друк. арк.).

18. Тоцька О. Л. Прогнозування інвестицій в освіту Росії на основі нечітких множин. *Вісник Тернопільського національного економічного університету.* 2012. Вип. 1. С. 45–52 (0,43 друк. арк.).

19. Тоцька О. Л. SWOT-аналіз системи вищої освіти в Україні. *Науковий вісник Волинського національного університету ім. Лесі Українки. Сер. Економічні науки.* 2012. № 5. С. 41–46 (0,50 друк. арк.).

20. Тоцька О. Л. Наукові дослідження з питань управління вищими навчальними закладами: ретроспективний аналіз. *Проблеми інноваційно-інвестиційного розвитку*. 2012. № 4. С. 30–42 (0,71 друк. арк.).

21. Тоцька О. Л. Фінансове стимулювання наукової діяльності у сфері вищої освіти з Державного бюджету України. *Вісник Львівського університету. Сер. економічна*. 2012. Вип. 48. С. 452–459 (0,49 друк. арк.).

22. Тоцька О. Л. Визначення оптимальної ціни підготовки бакалаврів для сфери бізнесу в місті Луцьку з урахуванням цінової політики конкурентів. *Науковий вісник Східноєвропейського національного університету ім. Лесі Українки. Сер. Економічні науки*. 2013. № 4. С. 84–88 (0,36 друк. арк.).

23. Тоцька О. Порівняльний аналіз оплати праці канадських та українських викладачів. *Науковий вісник Східноєвропейського національного університету ім. Лесі Українки. Сер. Економічні науки*. 2013. № 5. С. 33–37 (0,37 друк. арк.).

24. Тоцька О. Л. Статистичне дослідження структури доходів і видатків ВНЗ Польщі. *Вісник Львівського університету. Сер. економічна*. 2013. Вип. 49. С. 143–148 (0,33 друк. арк.).

25. Тоцька О. Л. Аналітичне дослідження заробітної плати в Румунії та Молдові. *Вісник Тернопільського національного економічного університету*. 2015. Вип. 4. С. 40–49 (0,68 друк. арк.).

26. Тоцька О. Л. Словацька Республіка й Угорщина: аналітичне дослідження показників оплати праці. *Проблеми інноваційно-інвестиційного розвитку*. 2015. № 8. С. 126–138 (0,71 друк. арк.).

27. Тоцька О. Аналіз статистичних показників динаміки заробітної плати в Польщі. *Економічний часопис Східноєвропейського національного університету ім. Лесі Українки*. 2015. № 4. С. 116–121 (0,45 друк. арк.).

28. Тоцька О. Л. АВС-аналіз доходності факультетів Східноєвропейського національного університету імені Лесі Українки. *Проблеми інноваційно-інвестиційного розвитку*. 2018. № 14. С. 60–67 (0,37 друк. арк.).

29. Павліха Н. В., Тоцька О. Л. Планування проекту проведення Всеукраїнського конкурсу студентських наукових робіт засобами Microsoft Office Project. *Проблеми інноваційно-інвестиційного розвитку*. 2019. № 19. С. 92–109. *Особистий внесок*: визначено задачі проекту проведення Всеукраїнського конкурсу студентських наукових робіт (0,84 друк. арк., особисто автора – 0,56 друк. арк.).

Статті в наукових фахових виданнях України, включених до міжнародних наукометричних баз:

30. Тоцька О. Л. Структура університетських доходів і витрат у Канаді й Україні: порівняльний аналіз. *Актуальні проблеми економіки*. 2014. № 1. С. 225–232. (SciVerse Scopus, Index Copernicus, EBSCOhost, Ulrich's Periodicals Directory, EconLit, Cabell's Directories). (0,43 друк. арк.).

31. Тоцька О. Зарубіжний досвід оплати праці в системі освіти. *Економічний часопис Східноєвропейського національного університету ім. Лесі Українки*. 2016. № 3. С. 37–41. (Index Copernicus). (0,39 друк. арк.).

32. Тоцька О. АВС-аналіз бакалаврських освітніх програм Східноєвропейського національного університету імені Лесі Українки. *Економічний часопис Східноєвропейського національного університету ім. Лесі Українки*. 2017. № 4. С. 114–122. (Index Copernicus). (0,66 друк. арк.).

33. Тоцька О. Аналіз доходів від магістерських освітніх програм СНУ імені Лесі Українки за допомогою АВС-методу. *Економічний часопис Східноєвропейського національного університету ім. Лесі Українки*. 2018. № 1. С. 173–180. (Index Copernicus). (0,56 друк. арк.).

34. Павліха Н., Тоцька О. Планування проекту підготовки доктора наук засобами Microsoft Office Project. *Економічний часопис Східноєвропейського національного університету ім. Лесі Українки*. 2019. № 3. С. 62–71. (Index Copernicus). *Особистий внесок*: обґрунтовано підготовку доктора наук як науковий проєкт (0,63 друк. арк., особисто автора – 0,42 друк. арк.).

35. Павліха Н., Тоцька О. Стратегічні напрями модернізації системи управління вищою освітою в Україні. *Економічний часопис Східноєвропейського національного університету ім. Лесі Українки*. 2019. № 4. С. 33–41. (Index Copernicus). *Особистий внесок*: визначено освітньо-соціальний, науково-інноваційний і фінансово-інвестиційний стратегічні напрями модернізації системи управління вищою освітою в Україні та систему стратегій розвитку ЗВО в Україні (0,71 друк. арк., особисто автора – 0,47 друк. арк.).

36. Тоцька О. Л. Концептуальні засади управління розвитком вищої освіти в Україні: трансформація напрямів державної політики. *Проблеми інноваційно-інвестиційного розвитку*. 2020. № 22. С. 64–70. (IDEAS, Google Scholar). (0,50 друк. арк.).

37. Тоцька О. Система методів аналізу та прогнозування ключових сфер діяльності вищої освіти України. *Економічний часопис Східноєвропейського національного університету ім. Лесі Українки*. 2020. № 3. С. 58–66. (Index Copernicus). (0,78 друк. арк.).

38. Тоцька О. Л. Управління проєктом підготовки доктора філософії засобами Microsoft Office Project. *Інформаційні технології і засоби навчання*. 2020. Т. 78. № 4. С. 177–192. (Web of Science (ESCI), Google Академія, Open Ukrainian Citation Index (OUCI), РІНЦ, Directory of Open Access Journals, PKP Index, Academic Journals Database, Національна реферативна база даних «Україніка наукова», Український реферативний журнал «Джерело», The search in public archives of Ukraine, ULRICHSWEB™ Global Serials Directory, WorldCat, ERIH PLUS, BASE, Index Copernicus, Library Hub Discover, Information Matrix for the Analysis of Journals (MIAR), Journals for Free, Все науки, InfoBase Index, Eurasian Scientific Journal Index, Research Bible). (1,17 друк. арк.).

Статті в наукових періодичних виданнях інших держав:

39. Totska O. Statistical waves of the budgetary financing of education and science in Ukraine. *The Annals of the «Ștefan cel Mare» University of Suceava. Fascicle of the Faculty of Economics and Public Administration*. 2011. Vol. 11, no. 2 (14). P. 252–257. (RePEc). (0,28 друк. арк.).

40. Totska O. Factor analysis of activity of higher educational establishments of Volyn area of Ukraine. *The USV Annals of Economics and Public Administration*. 2012. Vol. 12, issue 2 (16). P. 22–26. (RePEc, DOAJ, EBSCO, Cabell's Directories). (0,29 друк. арк.).

41. Totska O. L. Public sector of Canada: rating research of labour. *The USV Annals of Economics and Public Administration*. 2013. Vol. 13, issue 2 (18). P. 240–244. (RePEc, DOAJ, EBSCO, Cabell's Directories). (0,38 друк. арк.).

42. Totska O. Modeling the migration of Ukrainians to study abroad. *Scientific Journal of Polonia University*. 2018. 28, nr 3. P. 11–16. (Polish scientific and professional electronic journals, General Impact Factor, Punktacjczasopism, UlrichsWeb, CiteFactor, DRJI, Nukat, Sindexs, ROAD, Index Copernicus, Crossref, WorldCat, Universitätsbibliothek Leipzig, ESJI, PBN, Scilit, TIB, JIFactor). (0,41 друк. арк.).

Статті в інших наукових виданнях України:

43. Тоцька О. Л. Регіональне дослідження показників науки та освіти в Україні. *Регіональна бізнес-економіка та управління*. 2011. № 1. С. 104–109 (0,30 друк. арк.).

44. Тоцька О. Л. Прогнозні моделі науково-інноваційного розвитку України. *Проблеми інноваційно-інвестиційного розвитку*. 2011. № 1. С. 8–13 (0,39 друк. арк.).

45. Тоцька О. Л. Аналіз кон'юнктури ринку освітніх послуг міста Луцька з підготовки бакалаврів для сфери бізнесу. *Стан та перспективи інноваційно-інвестиційного розвитку міста Луцька*: зб. наук. пр. за матеріалами Наук.-практ. конф., 24 жовт. 2012 р. Луцьк: Східноєвроп. нац. ун-т ім. Лесі Українки, 2012. С. 36–41 (0,28 друк. арк.).

46. Павліха Н., Тоцька О. Застосування проектного підходу до проведення вступної кампанії університету. *Економіка та розвиток*. 2019. № 1. С. 75–85. *Особистий внесок*: обґрунтовано проведення вступної кампанії університету як проекту та визначено критичні роботи на його критичному шляху (0,60 друк. арк., особисто автора – 0,40 друк. арк.).

Наукові праці, які засвідчують апробацію матеріалів дисертації:

47. Тоцька О. Л. Напрями моделювання процесу управління діяльністю вищих навчальних закладів. *Перспективи розвитку економіки України: теорія, методологія, практика*: матеріали XV Міжнар. наук.-практ. конф., 26–27 трав. 2010 р. Луцьк: Волин. нац. ун-т ім. Лесі Українки, 2010. С. 376–378 (0,11 друк. арк.).

48. Тоцька О. Л. Платні послуги у сфері освіти: законодавчі нововведення. *Актуальні проблеми і перспективи розвитку економіки України*: матеріали Третьої наук.-практ. конф. молодих науковців, асп., здобувачів і студ., 17–18 листоп. 2010 р. Луцьк: Волин. нац. ун-т ім. Лесі Українки, 2010. С. 323–325 (0,13 друк. арк.).

49. Тоцька О. Л. Побудова імовірісно-автоматної моделі для прогнозування грошових потоків ВНЗ. *LXVII наукова конференція проф.-*

виклад. складу, асп., студ. та працівників відокремлених структурних підрозділів ун-ту: тези доп., 2011 р. Київ: Вид-во Нац. трансп. ун-ту, 2011. С. 322 (0,01 друк. арк.).

50. Тоцька О. Л. Інформаційно-аналітичне забезпечення обліку в бюджетних організаціях за допомогою програми «ПАРУС – Бухгалтерія 7.40». *Автоматизовані системи управління підприємством з використанням програмного забезпечення СП «ПАРУС – Україна»: стан, проблеми, перспективи*: зб. тез доп. сьомої всеукр. наук.-практ. конф. для виклад., асп. та молод. вчених, 18 трав. 2011 р. Донецьк: Вид-во ДонНУЕТ ім. Михайла Туган-Барановського, 2011. С. 13–15 (0,12 друк. арк.).

51. Тоцька О. Л. Інвестування освіти в Україні та Російській Федерації: порівняльний аналіз. *Наукова спадщина професора Злупка С. М. у світлі формування сучасної парадигми економічної науки в Україні*: матеріали Всеукр. Мемор. наук. конф., 29–30 верес. 2011 р. Львів: ПП «Арал», 2011. С. 203–204 (0,10 друк. арк.).

52. Тоцька О. Л. Використання програмних продуктів для аналізу даних сфери вищої освіти та науки України. *Автоматизовані системи управління підприємством з використанням програмного забезпечення СП «ПАРУС – Україна»: стан, проблеми, перспективи*: зб. тез доп. восьмої всеукр. наук.-практ. конф. для виклад., асп. та молод. вчених, 12 квіт. 2012 р. Донецьк: Вид-во ДонНУЕТ ім. Михайла Туган-Барановського, 2012. С. 73–75 (0,16 друк. арк.).

53. Тоцька О. Л. Визначення точності прогнозів наукового розвитку України. *Науковий парк та інноваційна інфраструктура університету як основа розвитку освіти та науки*: зб. наук. праць Міжнар. наук.-практ. конф., 4–5 жовт. 2013 р. Луцьк: Східноєвроп. нац. ун-т ім. Лесі Українки, 2013. С. 172–174 (0,12 друк. арк.).

54. Тоцька О. Л. Старозавітні приклади для наслідування сучасним керівникам. *Теорія та практика менеджменту*: матеріали Міжнар. наук.-практ. конф., 19 трав. 2016 р. / відп. ред. проф. Л. М. Черчик. Луцьк, 2016. С. 421–422 (0,16 друк. арк.).

55. Тоцька О. Л. Управлінські посади найвищого рівня в університетах світу: порівняльний аналіз. *Перспективи розвитку економіки України: теорія, методологія, практика*: матеріали ХХІ Міжнар. наук.-практ. конф., 25–26 трав. 2016 р. Луцьк: Вежа-Друк, 2016. С. 197–199 (0,10 друк. арк.).

56. Тоцька О. Л. Прогнозні моделі економічної безпеки освітян. *Теорія та практика менеджменту безпеки*: матеріали Міжнар. наук.-практ. конф., 18 трав. 2017 р. / відп. ред. проф. Л. М. Черчик. Луцьк, 2017. С. 39–40 (0,09 друк. арк.).

57. Тоцька О. Л. Портрет ідеального підлеглого. *Перспективи розвитку економіки України: теорія, методологія, практика*: матеріали ХХІІ Міжнар. наук.-практ. конф., 24–25 трав. 2017 р. Луцьк: Вежа-Друк, 2017. С. 169–171 (0,11 друк. арк.).

58. Тоцька О. Результати АВС-аналізу бакалаврських освітніх програм Східноєвропейського національного університету імені Лесі Українки. *Сучасні*

технології менеджменту: матеріали Міжнар. наук.-практ. конф., 22 листоп. 2017 р. / відп. ред. проф. Л. М. Черчик. Луцьк, 2017. С. 216–217 (0,12 друк. арк.).

59. Тоцька О. Л. Як стати ідеальним підлеглим із погляду християнства. *Актуальні проблеми управління соціально-економічними системами*: матеріали міжнар. наук.-практ. інтернет-конф., 7 груд. 2017 р. Ч. 3. Луцьк: РВВ Луцького НТУ, 2017. С. 150–152 (0,18 друк. арк.).

60. Тоцька О. Л. Побудова прогнозних моделей академічної мобільності українців із застосуванням сучасних інформаційних технологій. *Теорія та практика менеджменту безпеки*: матеріали Міжнар. наук.-практ. конф., 16 трав. 2018 р. / відп. ред. проф. Л. М. Черчик. Луцьк, 2018. С. 155–156 (0,09 друк. арк.).

61. Тоцька О. Л. Результати АВС-аналізу магістерських освітніх програм Східноєвропейського національного університету імені Лесі Українки. *Перспективи розвитку економіки України: теорія, методологія, практика*: матеріали ХХІІІ Міжнар. наук.-практ. конф., 23–24 трав. 2018 р. Луцьк, 2018. С. 93–95 (0,13 друк. арк.).

62. Тоцька О. Рейтинг країн світу за кількістю громадян, які мігрували в Україну для навчання у ВНЗ. *Сучасні тренди міжнародних економічних відносин & Управління проектами Європейського Союзу*: матеріали Міжнар. наук.-практ. конф., м. Луцьк, 20–22 верес. 2018 р. / за ред. Н. В. Павліхи. Луцьк: Вежа-Друк, 2018. С. 261–265 (0,18 друк. арк.).

63. Тоцька О. АВС-аналіз підсумків роботи приймальної комісії Східноєвропейського національного університету імені Лесі Українки. *Сучасні технології менеджменту*: матеріали Міжнар. наук.-практ. конф., 7 листоп. 2018 р. / відп. ред. проф. Л. М. Черчик. Луцьк, 2018. С. 251–252 (0,10 друк. арк.).

64. Тоцька О. Л. Алгоритм розроблення проекту за допомогою програми Microsoft Office Project 2007. *Соціально-компетентне управління корпораціями в умовах поведінкової економіки*: матеріали міжнар. наук.-практ. конф., 28 листоп. 2018 р. / відп. ред. О. М. Полінкевич, Л. В. Шостак. Луцьк, 2018. С. 350–352 (0,12 друк. арк.).

65. Тоцька О. Л. Підготовка доктора філософії, як освітньо-науковий проект. *Актуальні проблеми управління соціально-економічними системами*: матеріали міжнар. наук.-практ. інтернет-конф., 7 груд. 2018 р. Ч. 1. Луцьк: РВВ Луцького НТУ, 2018. С. 143–145 (0,18 друк. арк.).

66. Тоцька О. Л. Можливості візуалізації управління проектами за допомогою програми Microsoft Office Project 2007. *Актуальні проблеми та перспективи розвитку економіки України*: матеріали міжнар. наук.-практ. конф., 12 груд. 2018 р. / відп. ред. Л. Г. Ліпич, Ю. І. Грудзевич. Луцьк, 2018. С. 336–338 (0,06 друк. арк.).

67. Павліха Н., Тоцька О. Особливості планування проекту проведення Всеукраїнського конкурсу студентських наукових робіт з «Управління проектами і програмами» засобами Microsoft Office Project. *Сучасні тренди підготовки фахівців з управління проектами та програмами*: матеріали ІІ

наук.-практ. конф., 5 квіт. 2019 р. / за ред. Н. В. Павліхи. Луцьк, 2019. С. 39–41. *Особистий внесок*: визначено трудові, матеріальні та фінансові ресурси проекту проведення Всеукраїнського конкурсу студентських наукових робіт (0,12 друк. арк., особисто автора – 0,08 друк. арк.).

68. Тоцька О. Л. Обґрунтування підготовки доктора наук як наукового проекту. *Теорія та практика менеджменту безпеки*: матеріали Міжнар. наук.-практ. конф., 14 трав. 2019 р. / відп. ред. проф. Л. М. Черчик. Луцьк, 2019. С. 17–18 (0,10 друк. арк.).

69. Тоцька О. Л. Проект підготовки доктора філософії: особливості планування засобами Microsoft Office Project. *Перспективи розвитку економіки України: теорія, методологія, практика*: матеріали XXIV Міжнар. наук.-практ. конф., 22–23 трав. 2019 р. / відп. ред. Л. Г. Ліпич. Луцьк: Вежа-Друк, 2019. С. 104–106 (0,13 друк. арк.).

70. Тоцька О. Л. Система стратегій розвитку ЗВО України. *Інноваційний розвиток та безпека підприємства в умовах неоіндустріального суспільства*: матеріали міжнар. наук.-практ. конф. студ., асп. та молод. вчених, 31 жовт. 2019 р. / відп. ред. О. М. Полінкевич, Л. В. Шостак. Луцьк, 2019. С. 692–697 (0,35 друк. арк.).

71. Тоцька О. Л. Індекс економіки знань: місце України в рейтингу Світового Банку. *Актуальні проблеми розвитку природничих та гуманітарних наук*: зб. матер. Міжнар. наук.-практ. конф. молод. учених, студ. та асп., 5 груд. 2019 р. / відп. ред. М. О. Зінченко, Л. Л. Макарук. Луцьк: Вежа-Друк, 2019. С. 36–38 (0,12 друк. арк.).

72. Тоцька О. Л. Місце України в рейтингу країн за індексом економіки знань ЄБРР. *Актуальні проблеми та перспективи розвитку економіки України*: матеріали міжнар. наук.-практ. конф., 4 груд. 2019 р. / відп. ред. Л. Г. Ліпич, А. М. Лялюк. Луцьк, 2019. С. 25–27 (0,11 друк. арк.).

73. Тоцька О. Л. Стратегічні напрями розвитку вищої освіти України в контексті функціонування Європейського освітнього простору. *Актуальні проблеми управління соціально-економічними системами*: матеріали Міжнар. наук.-практ. інтернет-конф., 6 груд. 2019 р. Ч. 1. Луцьк: РВВ Луцького НТУ, 2019. С. 62–65 (0,19 друк. арк.).

74. Тоцька О. Особливості управління розвитком вищої освіти в країнах Європейського освітнього простору. *Соціально-компетентне управління корпораціями в умовах поведінкової економіки*: матеріали Міжнар. наук.-практ. конф., 18 лют. 2020 р. / відп. ред. О. М. Полінкевич, Л. В. Шостак. Луцьк, 2020. С. 134–138 (0,33 друк. арк.).

75. Тоцька О. Л. Аналіз ефективності функціонування аспірантури та докторантури в Україні. *Актуальні проблеми сучасної економіки та підприємництва*: матеріали Всеукр. наук. конф. студ. та молод. науковців, 15 квіт. 2020 р. Покровськ: ДонНТУ, 2020. С. 115–120 (0,20 друк. арк.).

76. Тоцька О. Л. Організаційні інновації у сфері вищої освіти України. *Менеджмент освіти в контексті трансформаційних перетворень в суспільстві*: матеріали Міжнар. наук.-практ. інтернет-конф., 22 квіт. 2020 р. Маріуполь, 2020. Ч. 4. С. 19–22 (0,19 друк. арк.).

77. Тоцька О. Л. Наукові передумови нарощування результатів діяльності підприємства в міжнародному контексті. *Актуальні проблеми маркетингового менеджменту в умовах інноваційного розвитку економіки*: тези VII Міжнар. наук.-практ. конф. студ. та молод. вчених, 8 трав. 2020 р. Луцьк: Луцький НТУ, 2020. С. 252–254 (0,16 друк. арк.).

78. Тоцька О. Організаційні інновації наукової компоненти сфери вищої освіти України. *Теорія та практика менеджменту*: матеріали Міжнар. наук.-практ. конф., 13 трав. 2020 р. / відп. ред. проф. Л. Черчик. Луцьк, 2020. С. 376–377 (0,09 друк. арк.).

79. Павліха Н. В., Тоцька О. Л. Міжнародна академічна мобільність у країнах Європи. *Актуальні проблеми теорії і практики менеджменту в контексті євроінтеграції*: Збірник тез IX Міжнар. наук.-практ. конф. вчених, молод. наук., асп. та студ., 14 трав. 2020 р. Рівне: НУВГП, 2020. С. 458–460. *Особистий внесок*: здійснено групування країн Європи за рівнем міжнародної академічної мобільності (0,13 друк. арк., особисто автора – 0,09 друк. арк.).

80. Тоцька О. Л. Відкриті дані щодо освіти: європейський вимір. *Інформаційне суспільство та сталий розвиток* [Електронний ресурс]: матеріали наук.-практ. конф., 18 трав. 2020 р. Одеса: ОРІДУ НАДУ, 2020. С. 95–98 (0,17 друк. арк.).

81. Тоцька О. Л. Прогнозні моделі ефективності функціонування аспірантури та докторантури в Україні. *Проблеми математичного моделювання*: матеріали Всеукр. наук.-метод. конф., 27–28 трав. 2020 р. Кам'янське: ДДТУ, 2020. С. 89–91 (0,07 друк. арк.).

82. Тоцька О. Л. Управління фінансуванням освіти у ВВП країн ЄПВО. *Перспективи розвитку економіки України: теорія, методологія, практика*: матеріали XXV Міжнар. наук.-практ. конф., 27–28 трав. 2020 р. / відп. ред. Л. Г. Ліпич. Луцьк: Вежа-Друк, 2020. С. 106–108 (0,12 друк. арк.).

83. Тоцька О. Л. Аналіз економічної активності населення України за рівнем освіти. *Реформа освіти в Україні. Інформаційно-аналітичне забезпечення*: зб. тез доповідей II Міжнар. наук.-практ. конф. (наук. електрон. вид.), 15 жовт. 2020 р. Київ: ДНУ «Інститут освітньої аналітики», 2020. С. 51–52 (0,07 друк. арк.).

84. Totska O. L. System of development strategies for leading higher education institutions in Ukraine. *Abstracts I International scientific-practical conference «Economic and business administration development: scientific currencies and solutions»*, October 22, 2020 / Editorial board S. Petrovska, O. Vovk [and others]. Kyiv: National Aviation University, 2020. P. 56–57 (0,08 друк. арк.).

АНОТАЦІЯ

Тоцька О. Л. Управління розвитком вищої освіти в Україні. – На правах рукопису.

Дисертація на здобуття наукового ступеня доктора економічних наук за спеціальністю 08.00.03 – економіка та управління національним господарством. – Волинський національний університет імені Лесі Українки, Луцьк. Національний університет водного господарства та природокористування, Рівне, 2021.

У дисертації визначено роль і місце вітчизняної вищої освіти у формуванні національної економіки знань; досліджено генезу теорії управління розвитком вищої освіти; охарактеризовано Європейський простір вищої освіти.

Обґрунтовано концептуальні засади управління розвитком вищої освіти в Україні в контексті функціонування Європейського освітнього простору; сформовано методологічні основи управління розвитком вищої освіти в Україні в умовах інтеграції до Європейського освітнього простору; запропоновано методичні підходи до діагностики управління розвитком вищої освіти.

Проаналізовано розвиток вищої освіти в Україні; охарактеризовано наукове середовище розвитку вищої освіти в Україні; здійснено аналіз фінансово-інвестиційного забезпечення розвитку вищої освіти в Україні.

Проведено прогнозне моделювання освітньої компоненти розвитку вищої освіти; здійснено моделювання наукового середовища розвитку вищої освіти; побудовано моделі фінансово-інвестиційного забезпечення розвитку вищої освіти в Україні.

Проведено стратегування розвитку вищої освіти в Україні в умовах інтеграції до Європейського освітнього простору; удосконалено механізм фінансово-інвестиційного забезпечення розвитку вищої освіти в Україні; розроблено рекомендації щодо оплати праці у сфері освіти з урахуванням європейського досвіду.

Ключові слова: управління розвитком, вища освіта, Європейський освітній простір, наука, інновації, фінанси, інвестиції.

АННОТАЦИЯ

Тоцкая О. Л. Управление развитием высшего образования в Украине. – На правах рукописи.

Диссертация на соискание ученой степени доктора экономических наук по специальности 08.00.03 – экономика и управление национальным хозяйством. – Волынский национальный университет имени Леси Украинки, Луцк. Национальный университет водного хозяйства и природопользования, Ровно, 2021.

В диссертации определены роль и место отечественного образования в формировании национальной экономики знаний; исследована генеза теории управления развитием высшего образования; охарактеризовано Европейское пространство высшего образования.

Обоснованы концептуальные основы управления развитием высшего образования в Украине в контексте функционирования Европейского образовательного пространства; сформированы методологические основы управления развитием высшего образования в Украине в условиях интеграции в Европейское образовательное пространство; предложены методические подходы к диагностике управления развитием высшего образования.

Проанализировано развитие высшего образования в Украине; охарактеризована научная среда развития высшего образования в Украине; осуществлен анализ финансово-инвестиционного обеспечения развития высшего образования в Украине.

Проведено прогнозное моделирование образовательной компоненты развития высшего образования; осуществлено моделирование научной среды развития высшего образования; построены модели финансово-инвестиционного обеспечения развития высшего образования в Украине.

Проведено стратегирование развития высшего образования в Украине в условиях интеграции в Европейское образовательное пространство; усовершенствован механизм финансово-инвестиционного обеспечения развития высшего образования в Украине; разработаны рекомендации по оплате труда в сфере образования с учетом европейского опыта.

Ключевые слова: управление развитием, высшее образование, Европейское образовательное пространство, наука, инновации, финансы, инвестиции.

ANNOTATION

Totska O. L. Managing the Development of Higher Education in Ukraine. – On the Rights of the Manuscript.

Thesis for Doctor's Degree in Economic Sciences, specialty 08.00.03 – Economics and Management of National Economy. – Lesya Ukrainka Volyn National University, Lutsk. National University of Water and Environmental Engineering, Rivne, 2021.

The dissertation provides a theoretical generalization and proposes a new solution to the scientific problem of managing the development of higher education in Ukraine in terms of integration into the European educational space through the deepening of theoretical, conceptual and methodological foundations, analysis, efficiency evaluation, forecasting modeling and strategizing of higher education in Ukraine.

The role and place of domestic higher education in the formation of the national knowledge economy are determined; the genesis of the theory of management of development of higher education is investigated; European Higher Education Area is characterized. The author's definition of the term higher education is formed. The periodization of the development of the theory of higher education management in Ukraine has been carried out at the following stages: 1) by 2004 – the average level of research activity; 2) 2005–2012 – high level of research activity after Ukraine's accession to the Bologna Process; 3) 2013–2019 – activity of scientific research at a level above average. Conceptual and categorical apparatus of research of the process of higher education development management in terms of clarification and specification of definitions «higher education», «management of higher education development in terms of integration into the European educational space», «higher education development management system in terms of integration into the European educational space», «institutional environment of higher education», «organizational structure of the higher education institution (HEI)», «market conditions of educational services», «strategy of higher education institution» has been further developed.

The concept of higher education development management, which envisages the formation of a higher education development management system in the form of

five spherical waves: equal synergistic cooperation of all participants in the educational process; extension of management actions to various spheres of activity of higher education institutions; interaction with all stakeholders; dissemination of management actions at different levels; coverage of all successive phases of the management process, is proposed. The triple approach (systemic, situational, procedural) to the introduction of organizational and economic mechanism for managing the development of higher education, which involves the interaction of subjects and objects of higher education on certain principles in different areas at different phases and stages using certain methods and procedures through obtaining results in order to achieve the set targets, is applied. Targets define: creation of conditions for comprehensive development and self-realization of the personality; meeting the needs of national and international labor markets in qualified specialists; innovative development of the country on the basis of knowledge economy in the conditions of integration into the European educational space. The methodological approach to the complex diagnostics of higher education development management has been improved by separating successive stages, which is based on the analysis of the higher education system, scientific environment, financial and investment support of its development; assessment of the effectiveness of higher education management by its educational, scientific, financial components; modeling the development of higher education by building predictive models of these components; strategizing the development of higher education.

The development of higher education in Ukraine is analyzed; the scientific environment of higher education development in Ukraine is characterized; the analysis of financial and investment support of higher education development in Ukraine is carried out. Based on the SWOT-analysis of the higher education system in Ukraine, the recommended strategy «Mini-Maxi», which is to reduce costs and increase the competitiveness of services (to optimize costs, improve quality and reduce prices for services) is offered. Two main components of the impact on the development of higher education in Ukraine have been identified: internal and external potential. The mechanism of the analysis and an estimation of efficiency of management of an educational component of HEI by means of introduction of a number of organizational innovations is offered.

The forecast modeling of the educational component, scientific environment, financial and investment support for the development of higher education in Ukraine is carried out. To predict and plan the movement of funds in the treasury accounts of the HEI created a probabilistic-automatic model containing five mandatory elements: the initial state vector, the matrix of alphabets, the system of output functions, the table of conditional function-transitions and the distribution of independent random variables.

Strategizing of the development of higher education in Ukraine in terms of integration into the European educational space was carried out; the mechanism of financial and investment support for the development of higher education in Ukraine has been improved; recommendations on remuneration in the field of education have been developed, taking into account the European experience. The transformation of the directions of the state policy on the development of education in Ukraine and the peculiarities of the modernization of the management of this sphere of the national

economy are revealed. The strategic directions of higher education development in Ukraine are substantiated – educational-social, scientific-innovative and financial-investment. Systems of development strategies have been developed for HEIs-leaders and HEIs, that claim leadership in Ukraine.

Key words: development management, higher education, European educational space, science, innovation, finance, investment.

Підписано до друку 22.03.2021 р.
Формат 60×84^{1/16}. Обсяг 1,9 ум. друк. арк., 1,9 обл.-вид. арк.
Наклад 100 пр. Зам. 46. Видавець і виготовлювач – Вежа-Друк
(м. Луцьк, вул. Шопена, 12, тел. (0332) 29-90-65).
Свідоцтво Держ. комітету телебачення та радіомовлення
України ДК № 4607 від 30.08.2013 р.